



MANUAL DE INSTALADOR INSTALLER'S MANUAL MANUEL D'INSTALLATION
INSTALLATIONSHANDBUCH MANUAL DO INSTALADOR MANUAL DE INSTAL
INSTALLER'S MANUAL MANUEL D'INSTALLATION INSTALLATIONSHANDBUC
MANUAL DO INSTALADOR MANUAL DE INSTALADOR INSTALLER'S MANUA
MANUEL D'INSTALLATION INSTALLATIONSHANDBUCH MANUAL DO INSTALA
MANUAL DE INSTALADOR INSTALLER'S MANUAL MANUEL D'INSTALLATION
INSTALLATIONSHANDBUCH MANUAL DO INSTALADOR MANUAL DE INSTAL
INSTALLER'S MANUAL MANUEL D'INSTALLATION INSTALLATIONSHANDBUC
MANUAL DO INSTALADOR MANUAL DE INSTALADOR INSTALLER'S MANUA
MANUEL D'INSTALLATION INSTALLATIONSHANDBUCH MANUAL DO INSTALA
MANUAL DE INSTALADOR INSTALLER'S MANUAL MANUEL D'INSTALLATION

KIT WAY
WAY KIT
KIT WAY

MANUAL DE INSTALADOR Y USUARIO
USER & INSTALLER'S MANUAL
MANUEL D'INSTALLATION ET UTILISATION

ESPAÑOL
ENGLISH
FRANÇAIS

1. Monitor

Botones y Funciones

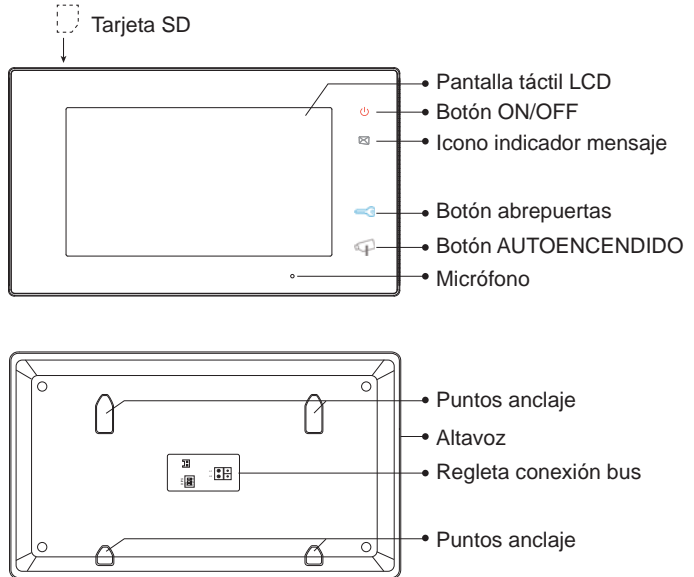

Funciones

Pantalla LCD	Muestra la imagen de video de la cámara de la placa.
Botón ON/OFF	Al pulsar enciende/apaga la pantalla (menú).
Icono indicador Mensaje	Encendido si se ha recibido un mensaje y todavía no se ha leído.
Botón abrepuertas	Pulsar para abrir la puerta.
Botón AUTOENCEND.	Pulsar para realizar comunicación manos libres con el visitante. Estándo el monitor en reposo, pulsar para realizar un autoencendido de la cámara de la placa de calle
Micrófono	Recibe la voz del usuario.
Botón de colgado	Se utiliza para finalizar la comunicación del monitor.
Conectores	Terminales del Bus, timbre de puerta y Dipswitches.
Altavoz	Canal de audio monitor-placa.

Ajustes DIPSWITCHES

Dipswitches	Configuración	Descripción
DIP1&2		Reservado. Dejar en la posición que sale por defecto.
DIP3		Posición OFF. Cuando el monitor está instalado en posición intermedia.
		Posición ON. Cuando el monitor está instalado al final de la instalación (último).

2. Placa

Botones y Funciones

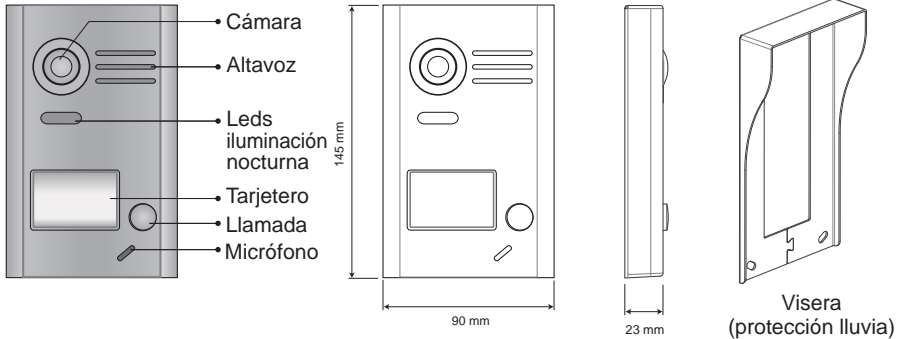

Descripción de terminales

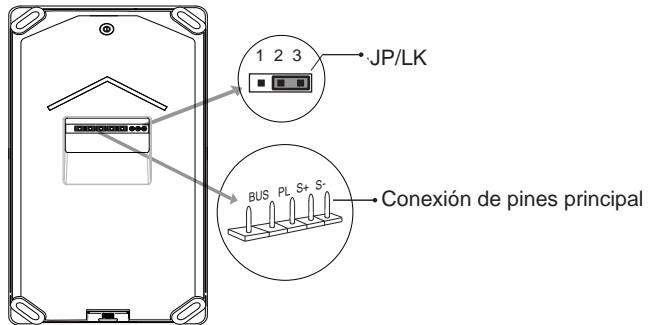

- JP/LK: Punte (jumper) para seleccionar el tipo de abrepuertas*.
- Conexión de pines principal: Para conectar el bus y el abrepuertas*.
- BUS: Conexión del bus (alimentación, datos, audio y video), sin polaridad.
- PL: External lock power input, connect to the power positive (power +).
- S+: Conexión (+) abrepuertas*.
- S-: Conexión (-) abrepuertas*. Esta borna no se conecta si se alimenta el abrepuertas* con una fuente de alimentación externa.

Note: Para todos los detalles relacionados con abrepuertas ver capítulos 13.2.1 y 13.2.2.

3. Instalación

3.1 Instalación Monitor

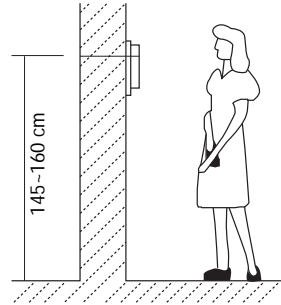
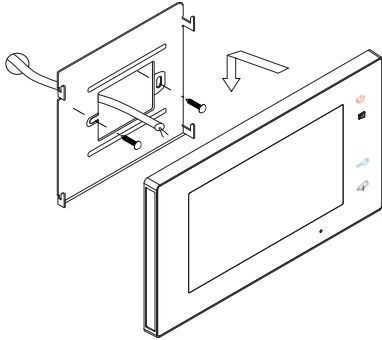

1. Utilice los tornillos para fijar el soporte de montaje en la caja de montaje, (accesorios incluidos en el soporte). Se necesitan dos tornillos de 4x25 para la fijación de dicho soporte. Conectar los conectores para la conexión del bus.
2. Abrochar el bus (cable) al monitor correctamente, (ver en capítulo 13. Esquemas de Instalación), posteriormente colgar el monitor en el soporte de montaje con firmeza.

3.2 Instalación Placa

1. Instalación con Visera

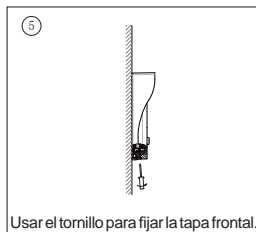
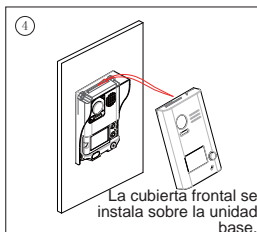
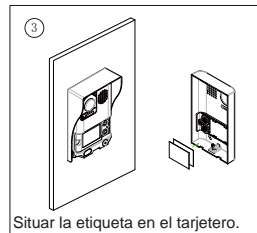
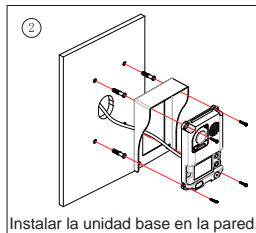
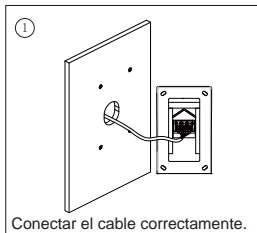

4. Situar la etiqueta en el tarjetero

Retire la cubierta de plástico para abrir la parte transparente del tarjetero donde se situa la etiqueta, entonces colocar la etiqueta y volver a dejar el tarjetero en su posición original.

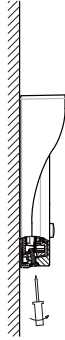

PASO 1
Desatornillar la placa.

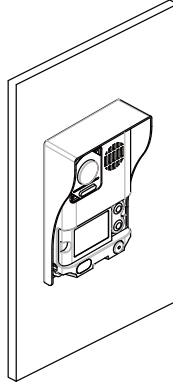

PASO 2
Colocar la etiqueta.

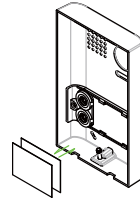





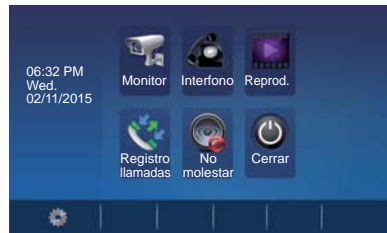

5. Instrucciones de Funcionamiento

5.1 Menu Principal

Estando el monitor en reposo, pulsar en cualquier lugar de la pantalla del monitor y se mostrará el menú principal como en la imagen.



5.2 Funcionamiento básico de abrepuertas

1. Al presionar el pulsador de **LLAMADA** en la placa de calle, se produce un tono de llamada tanto en la placa de calle como en el monitor, encendiéndose la pantalla.
2. Pulsar el botón  **AUTOENCENDIDO** en el monitor o pulsar el icono  en la pantalla, para hablar con el visitante. Se abre el canal de audio y el funcionamiento es en modo manos libres. La comunicación finalizará automáticamente a los 90 segundos o en cualquier momento al pulsar el botón  **AUTOENCENDIDO**. Si no se establece comunicación con la placa de calle, el monitor se apaga automáticamente en 30 segundos.
3. Al recibir una llamada desde la placa de calle, es posible abrir la puerta en cualquier momento, pulsando el botón  **ABREPUERTAS** o pulsando el icono .
4. Cuando el monitor está en reposo, pulsar el botón  **AUTOENCENDIDO** o pulsar el icono Monitor  en la pantalla del menú principal, automáticamente aparece la imagen de la cámara.

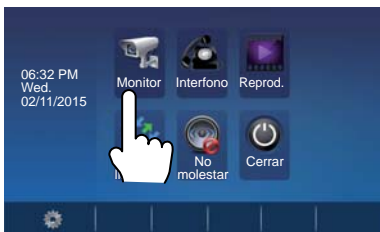

6. Función Intercom

Pulsar el icono **Intercom**  del menú principal para acceder a la función intercom. Esta función tiene 3 opciones: **Difusión interna**, **Llamada interna** y **Llamada externa**.

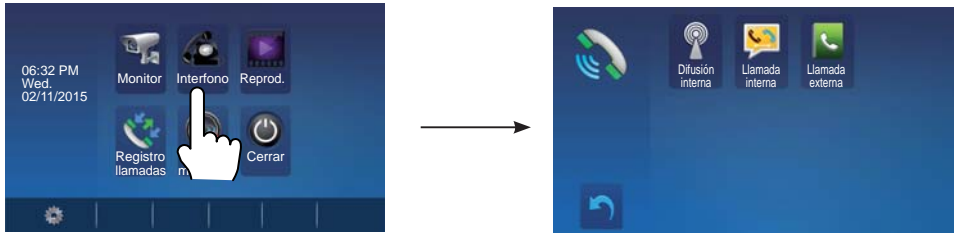

1. **Difusión interna:** Si hay varios monitores instalados en la misma vivienda, al seleccionar esta opción, todos los monitores activan el altavoz al mismo tiempo y se escucha el mensaje difundido a través de sus altavoces. Los monitores no tienen que responder ni tampoco se activa la pantalla.
2. **Llamada interna:** Si hay varios monitores instalados en la misma vivienda, al seleccionar esta opción, todos los monitores sonarán al mismo tiempo, cualquier monitor puede responder a la llamada. En el momento que un monitor contesta, la llamada en el resto de monitores deja de sonar.
3. **Llamada externa:** Para realizar una llamada externa a la otra vivienda cuando el kit es de dos líneas. Al seleccionar esta opción la vivienda 1 puede llamar a la vivienda 2 y viceversa.

Pulsar el icono  para salir de esta función y acceder a la pantalla del menú principal.

7. Memoria Video/Imágenes (fotos)

Note: 1. La función de memoria de videos y fotos está integrada en el monitor.



2. La tarjeta SD se debe formatear antes de utilizarla en el monitor.

3. La tarjeta SD no está incluida en el kit.

Grabación de Video/Fotos

Están disponibles las opciones de grabación automática y manual, (en cualquiera de estos funcionamientos la grabación es de 15 segundos y se graba también el audio en ambos sentidos si está activo). La grabación automática se realiza por defecto. Al recibir una llamada, transcurridos 3 segundos, el monitor realizará automáticamente una grabación de video (si tiene la tarjeta SD) o una foto (si no tiene tarjeta SD). Cuando el monitor está sonando o con imagen, también se puede pulsar el icono  para grabar un video o realizar una foto al visitante.

Reproducción de Video/Fotos

Pulsar el icono **Reprod.**  del menú principal para reproducir videos/fotos, éstos se visualizarán en la pantalla del monitor. En esta pantalla hay diferentes iconos táctiles para su manejo. Al pulsar el icono Inicio/Pausa  se reproducen los videos.

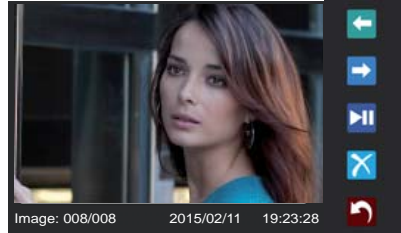
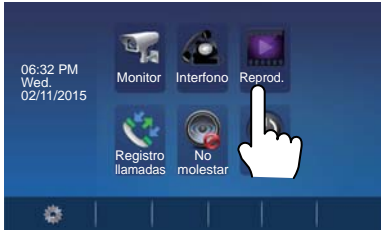

Nota: Sin tarjeta SD : 1. 118 fotos en la memoria interna.

2. Gestión de fotos.

3. Pueden ser transferidas a una tarjeta SD.

Con tarjeta SD: 1. Hasta tarjetas Micro SD de 32G.



2. Reproducción de Video y Audio.

3. Gestión de videos.

4. Se pueden copiar.

8. Función Registro de Llamadas

Registro de llamadas: Todas las llamadas relativas al monitor, incluidas la llamada de placa a monitor y de monitor a monitor, se registran y se pueden consultar después.

Pulsar el icono **Registro llamadas**  del menú principal para acceder a esta opción. Cuando hay registros de llamada sin leer, se indica con la flecha en rojo. Seleccionar el registro de llamada sin leer y entonces pulsar el icono  para reproducirlo.

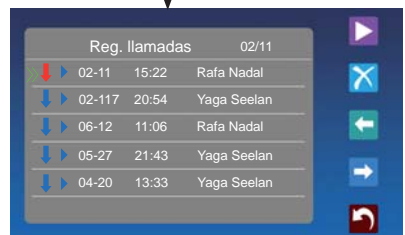
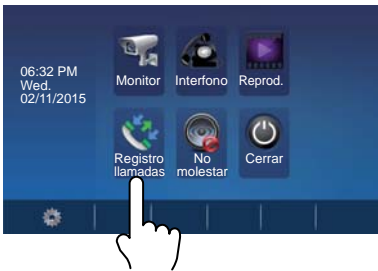

Nota:

Quando hay muchos registros de llamadas, los más nuevos borran automáticamente a los más antiguos, por tanto, no es necesario borrar los registros.

9. Función No molestar

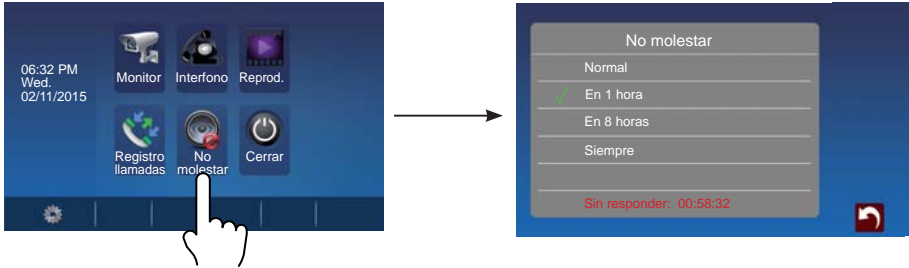

Pulsar el icono **No molestar**  del menú principal para acceder to get into the don't la función no molestar. Esta función tiene 4 opciones: **Normal**, **En 1 hora**, **En 8 horas** y **Siempre**. Seleccionar la opción adecuada en función de las necesidades.



Nota: Al seleccionar "En 1 hora" o "En 8 horas", en la parte inferior de la pantalla se muestra el tiempo restante.



10. Instrucciones de Configuración básica

10.1 Ajustes de Sonidos

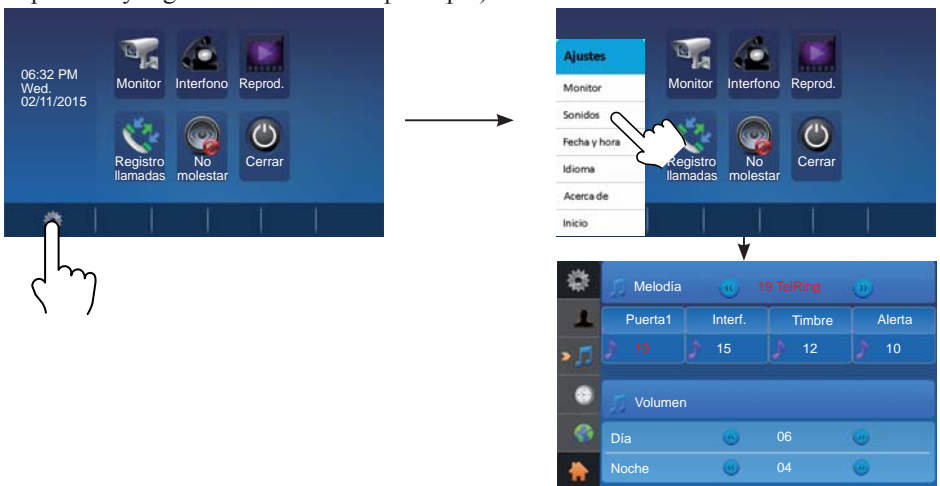
Pulsando el icono  del menú principal se accede al menú de configuración. Seleccionar la opción "**Sonidos**" para acceder a los ajustes de sonidos. En esta opción se pueden configurar una gran variedad de parámetros, (pulsar el icono  para salir de esta pantalla y regresar a la del menú principal).



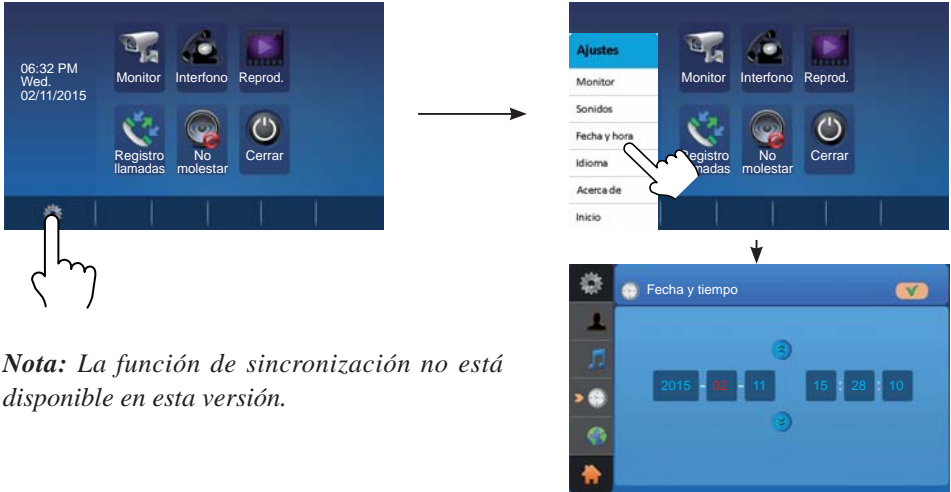

10.2 Ajustes de Fecha y Hora

Pulsando el icono  del menú principal se accede al menú de configuración. Seleccionar la opción "**Fecha y hora**" para acceder a los ajustes de tiempo. En esta opción se puede configurar la fecha y la hora, (pulsar el icono  para salir de esta pantalla y regresar a la del menú principal).



Nota: La función de sincronización no está disponible en esta versión.



10.3 Ajustes de Idiomas

Pulsando el icono  del menú principal se accede al menú de configuración. Seleccionar la opción "**Idioma**" para acceder a los diferentes idiomas disponibles, seleccionar el deseado, (pulsar el icono  para salir de esta pantalla y regresar a la del menú principal).



Nota: Hay 16 idiomas disponibles en el monitor: Inglés, Finlandés, Hebreo, Alemán, Árabe, Húngaro, Checo, Polaco, Nederlands, Noruego, Francés, Hindi, Turco, Español, Ruso y Portugués.

10.4 Monitor (Renombrar la placa y Ajustes de Tiempo del Monitor)

Pulsando el icono  del menú principal se accede al menú de configuración. Seleccionar la opción "**Monitor**". En esta opción se puede renombrar la placa y ajustar el tiempo del monitor, (pulsar el icono  para salir de esta pantalla y regresar a la del menú principal).

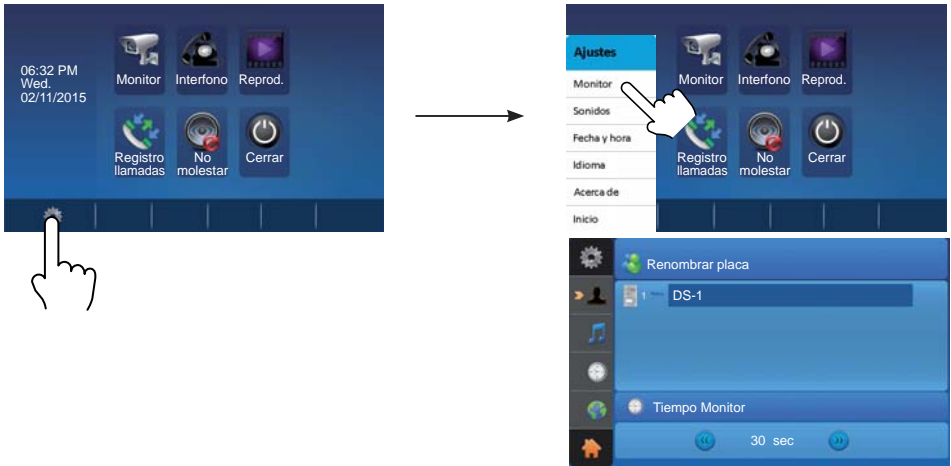

Nota: Si se desea renombrar la placa, pulsar sobre la etiqueta placa y aparece una nueva pantalla con un teclado para poder introducir los datos.



10.5 Ajustes de Pantalla y Volumen

Durante la llamada o en comunicación con placa, pulsar el icono  y se visualiza la pantalla para realizar los ajustes para la imagen de video y el volumen.

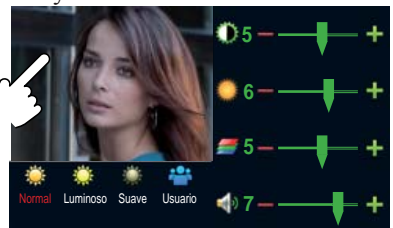

1. La función Selección modo de escena, tiene 4 opciones: **Normal**, **Luminoso**, **Suave** y **Usuario**. Cuando se modifica **Color**, **Brillo** o **Contraste**, la escena cambiará automáticamente a modo de escena **Usuario**.







2. Todas las modificaciones se realizan inmediatamente después de la operación introducida. Pulsar la ventana de imagen para salir de esta pantalla de ajustes.

11. Restaurar a valores por defecto (Acerca de)

Se dispone de la posibilidad de restaurar los parámetros del monitor a valores de fábrica por defecto, seleccionando la opción "Acerca de". La operación a parámetros predeterminados no cambiarán los ajustes y datos.

Pulsando el icono  del menú principal se accede al menú de configuración. Seleccionar la opción "Acerca de" para acceder a las diferentes pantallas de ajustes, pulsar el icono  y la configuración por defecto se cargará.

Pulsar el icono  para acceder a la información de memoria. Pulsar los iconos,  y  para copiar las imágenes a la tarjeta SD. Pulsar los iconos  y  para formatear la tarjeta SD y reiniciar.





12. Ajustes Parámetros del Monitor

12.1 Cómo entrar en la página de configuración de la instalación

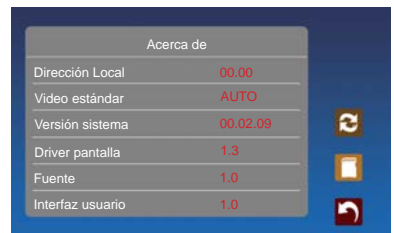
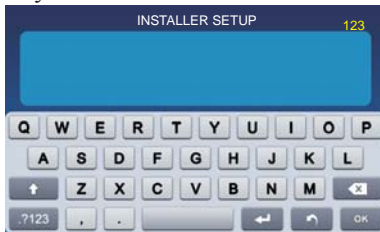

1. Pulsar el icono  del menú principal y seleccionar "Acerca de".



2. Pulsar el botón **ABREPUERTAS**  durante 2 segundos.

3. Se accede a una nueva pantalla que tiene un teclado para introducir los datos que se deseen configurar. En los capítulos siguientes se indican las posibles configuraciones.

12.2 Cómo ajustar el formato de fecha y hora

El sistema ofrece dos formatos de fecha y hora.

Si se introduce el número 8008 se establece el formato de fecha: mes/día/año.

Si se introduce el número 8009 se establece el formato de fecha: día/mes/año.

Si se introduce el número 8012 se establece el formato de hora como sistema 12 horas.

Si se introduce el número 8013 se establece el formato de hora como sistema 24 horas.

12.3 Cómo introducir el tipo de abrepuertas y tiempo de activación

Tipo de abrepuertas y funcionamiento:

Hay dos modos de funcionamiento:

1. Abrepuertas de Funcionamiento Normal: modo de desbloqueo = 0 (por defecto).

Permite la apertura de puerta durante el tiempo que se alimenta el abrepuertas.

2. Abrepuertas de Funcionamiento Invertido: modo de desbloqueo = 1.

Permite la apertura de puerta durante el tiempo que se deja de alimentar el abrepuertas.

Si se introduce el número 8010 se establece el modo de desbloqueo 0.

Si se introduce el número 8011 se establece el modo de desbloqueo 1.

Tiempo de activación del abrepuertas:

El tiempo de activación del abrepuertas se puede cambiar en cualquier momento. Se puede ajustar desde 1 a 99 segundos.

Los números 8401 al 8499 sirven para ajustar el tiempo desde 1~ 99 segundos.

13. Esquemas de Instalación

13.1.1 Kit 1 Línea

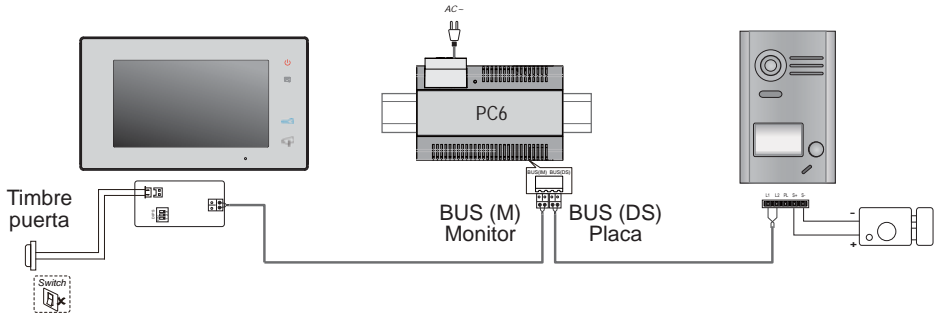

13.1.2 Kit 2 Líneas

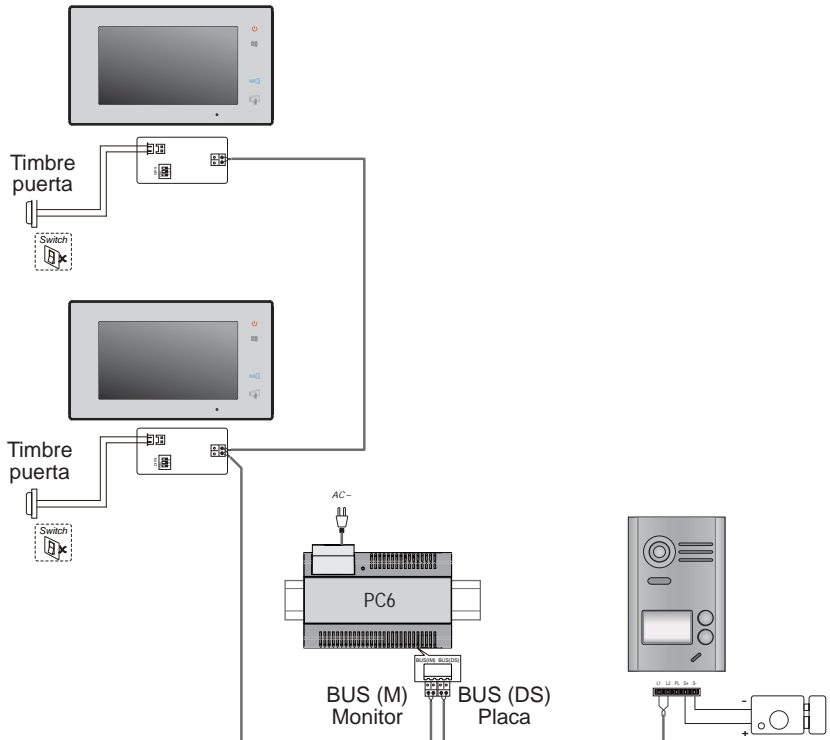

13.2 Conexión del abrepuertas

13.2.1 Conexión del abrepuertas con la fuente incluida en el kit

Note:

1. Se debe conectar un abrepuertas de funcionamiento normal.
2. El abrepuertas debe funcionar a 12 Vdc con un consumo máximo de 250mA.
3. El pulsador de salida no está temporizado (EB).
4. El modo de abrepuertas debe estar programado como modo de desbloqueo = 0 (por defecto). Ver capítulo 12.3.
5. El puente de la placa JP/LK que se usa para seleccionar el tipo de abrepuertas, cuando se conecta este tipo de abrepuertas y con esta conexión, debe estar en la posición 2-3.

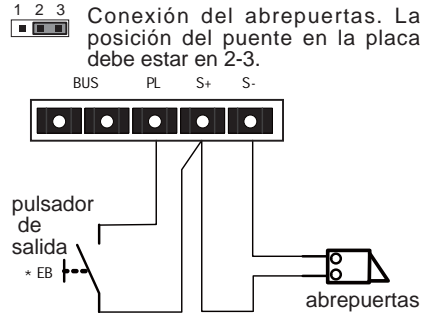

13.2.2 Conexión de abrepuertas a través de relé libre de potencial

Nota:

1. Se debe conectar a través de una fuente externa acorde al consumo del abrepuertas escogido.
2. El puente de la placa JP/LK se debe quitar antes de realizar este tipo de conexión.
3. Establecer el modo de abrepuertas conectado (Ver capítulo 12.3):
 - Abrepuertas de Funcionamiento Normal: modo de desbloqueo = 0 (por defecto).
 - Abrepuertas de Funcionamiento Invertido: modo de desbloqueo = 1.

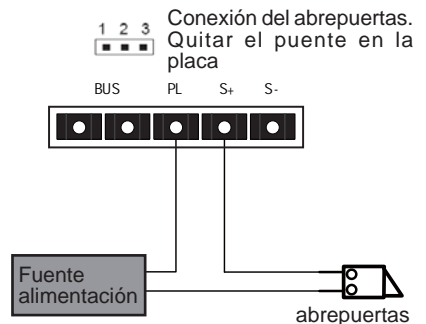

14. Puesta en marcha

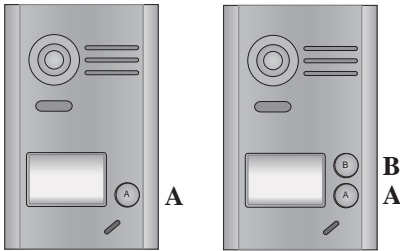

Nota: Con placa de 1 pulsador abrir la cubierta frontal para buscar el pulsador B.

14.1 Ajustar Tiempo de abrepuertas

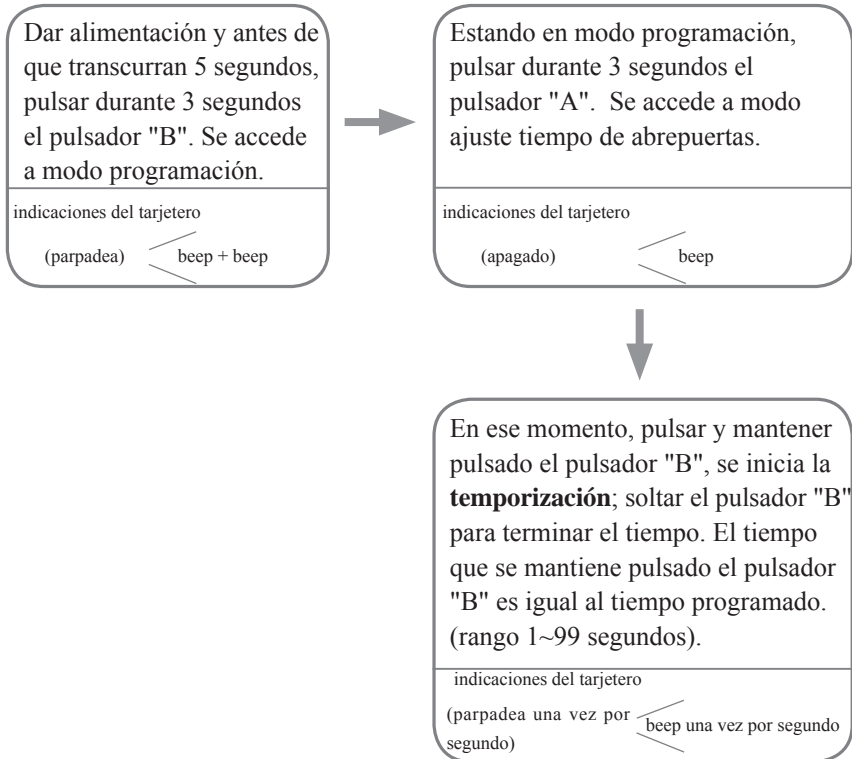

Notas: 1. Hay dos formas para programar el tiempo de abrepuertas:

a) Desde el monitor: explicado en el capítulo 12.3 del manual.

b) Desde la placa de calle: explicado en el capítulo 14.1 del manual.

2. Durante la temporización, el tarjetero parpadea y se escuchan beeps una vez por segundo.

14.2 Ajustar la confirmación del tono de llamada en la placa

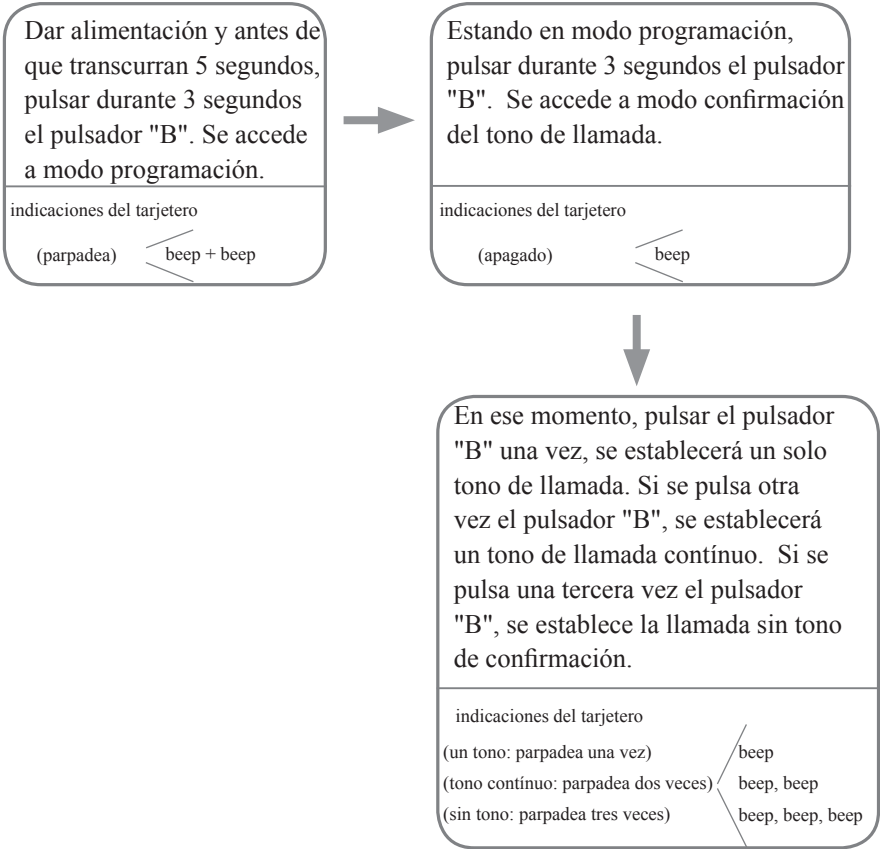

Nota: La confirmación del tono de llamada sigue la siguiente secuencia → un tono → tono continuo → sin tono de confirmación.



15. Requerimientos del cableado

La distancia máxima del cableado está limitada en el sistema (ver tabla de secciones-distancias y esquema unifilar).

Esquema unifilar



Tabla Secciones/Distancias

Secc/Distancias	A	B
cable trenzado 2x0.75 mm ²	60	60
cable trenzado 2x1 mm ²	80	80

16. Características Técnicas

- Alimentación: 26VDC +/- 2
- Consumo: Reposo 12mA; Activado 350mA (monitor);
Reposo 33mA; Activado 110mA (placa).
- Pantalla monitor: 7 Pulgadas LCD digital color
- Resolución Display: 800*3(R, G, B) x 480 pixels
- Señal video: 1Vp-p, 75Ω, CCIR standard
- Cableado: 2 hilos sin polaridad
- Alimentación abrepuertas: 12Vdc, 250mA (con la fuente incluida en el kit)
- Tiempo activación abrepuertas: 1~99s (Por defecto 3segundos)
- temperatura de funcionamiento:-15°C ~ 55°C;
- Medidas monitor: 131 (alto) × 225 (ancho) × 18 (profundo) mm.
Medidas placa: 145 (alto) × 90 (ancho) × 23 (profundo) mm (sin visera)

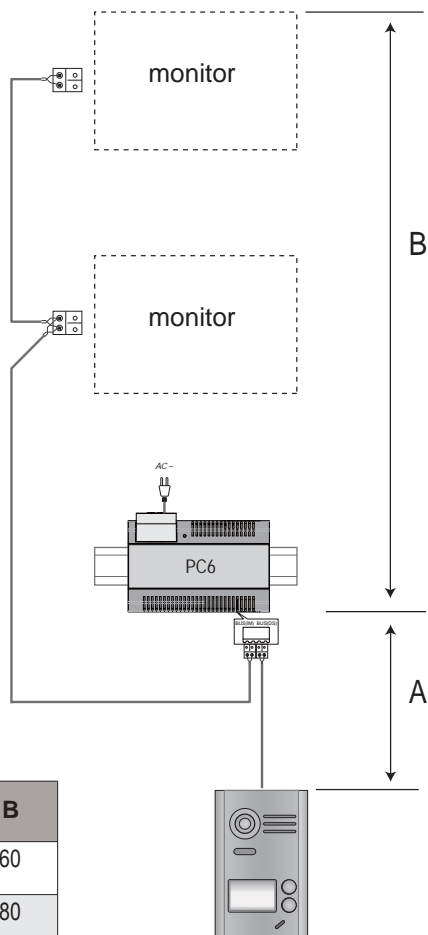
17. Precauciones

- 1) Todos los elementos del kit deben protegerse de vibraciones violentas. y no permitir que se vean afectados por impactos, golpes o caídas.
- 2) Limpiar con un paño suave de algodón. No utilizar productos químicos o abrasivos. Si fuera necesario humedecer el paño con agua sólo o agua diluida con un poco de jabón para limpiar el polvo y la suciedad.
- 3) Se puede producir distorsión en la imagen de video si se instala el monitor demasiado cerca de campos magnéticos tales como microondas, TV, PC etc.
- 4) Con el fin de evitar cualquier daño imprevisible, mantenga el monitor alejado de ambientes húmedos, caústicos, polvo, gases oxidantes, altas temperaturas...etc.
- 5) Para la alimentación de los equipos, se debe utilizar la fuente suministrada en el kit.
- 6) Advertencia: Alta tensión en el interior de los equipos, consulte con personal cualificado y especializado.



Publicación técnica de caracter informativo editada por FERMAX ELECTRÓNICA.

FERMAX, en su política de mejora constante, se reserva el derecho a modificar el contenido de este documento así como las características de los productos que en el se refieren en cualquier momento y sin previo aviso.

Cualquier modificación será reflejada en posteriores ediciones de este documento.

1. Indoor Monitor

Parts and Functions

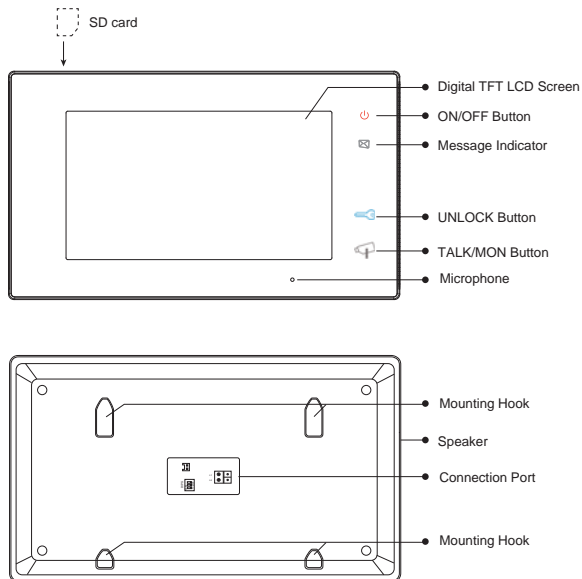

Key functions

LCD screen	Display the visitors' image
ON/OFF Button	Press to open/close screen
Message indicator	It will light when the monitor received the unread record
Unlock button	Press to release the door
Talk/Mon button	Press to communicate hands free with visitor Press to view the outdoor condition in standby mode
Microphone	Receive voice from the user
Mounting hook	Use to hang up the monitor

DIP Settings

Bit	Bit State	Description
DIP1&2		Reserved. left to default.
DIP3		Set to OFF. When the monitor is in the middle of the line in daisy chain connection.
		Set to ON. When the monitor is at the end of the line or connected to a DBC4S.

2. Outdoor Station

Parts and Functions

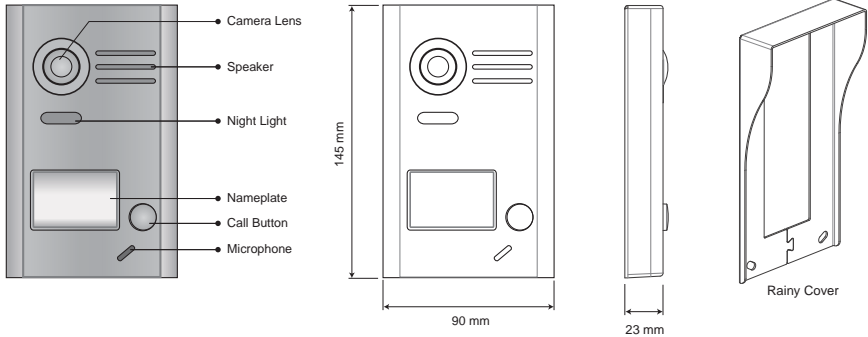

Terminal Descriptions

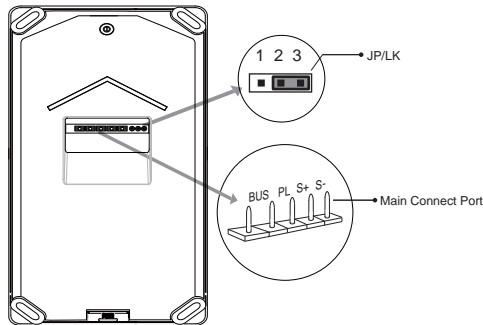

- JP/LK: Lock control jumper, to select the lock type (see 13.2.1 , 13.2.2).
- Main Connect Port: To connect the bus line and the electronic locks.
- BUS: Connect to the bus line, no polarity.
- PL: External lock power input, connect to the power positive (power +).
- S+: Lock power (+) output.
- S-: Lock power (-) output, connect to the power (-) input of locks (only when using the camera to power the locks, if using the external power supply for the locks, the S- will not be connected).

Note: For details related to door openers, see chapters 13.2.1 and 13.2.2.

3. Mounting

3.1 Monitor Mounting

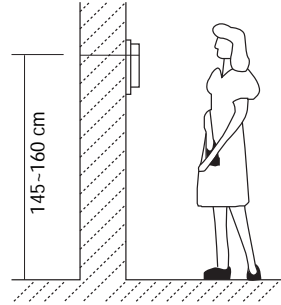
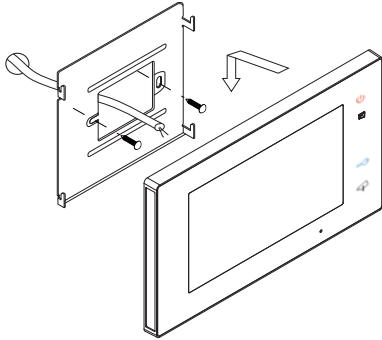

1. Use the screws to fix the Mounting Bracket on the mounting box, (fitting accessories includes a Bracket. Two pieces of 4X25 screws are needed for fastening the Mounting Bracket. Special 2 wire connectors to connect with Monitor)
2. Wire the system correctly (see the later connection chapter) then hang the Monitor on the Mounting Bracket firmly.

3.2 Outdoor Station Mounting

1. Mounting With Rainy Cover

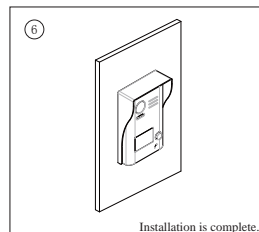
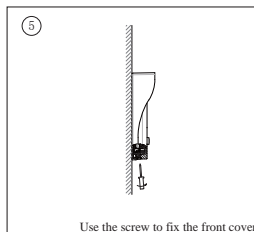
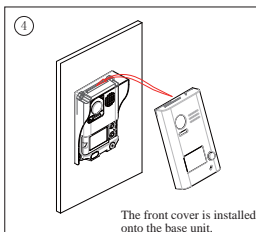
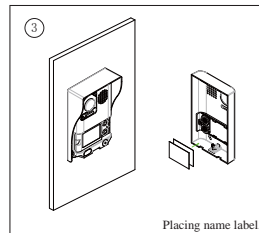
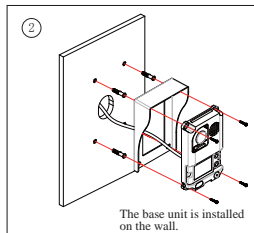
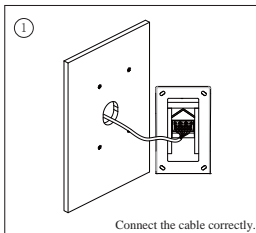

4. Placing Name Label

Move the plastic cover away to open the transparent name label cover, insert a name paper, then put the plastic cover back to the panel.

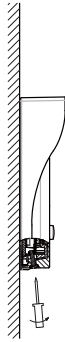

STEP 1
Unscrew the screws.

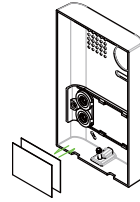
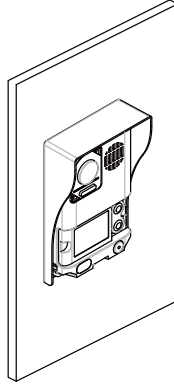

STEP 2
Replace name label.







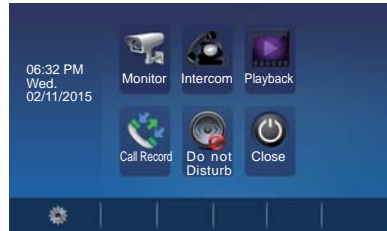

5. Operation Instructions

5.1 Main Menu

Touch the screen anywhere on monitor in standby mode, the main menu page will be shown as follows:



5.2 Basic Door Release Operation

1. Press **CALL** button on outdoor station, the Monitor rings, at the same time, the screen displays the visitors' image.
2. Press  **TALK/MON** Button on monitor or touch  icon on screen, you can communicate hands free with the visitor for 90 seconds. After finishing communication, press  **TALK/MON** button again or touch  icon to end the communication. If nobody answers the phone, the screen will be turned off automatically after 30 seconds.
3. During talking state, Press  **UNLOCK** Button or touch  icon to open the door for the visitor.
4. When the monitor is in standby mode, press  **TALK/MON** Button or touch  icon on main menu, the screen can display the view of outside.

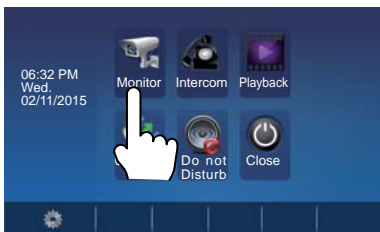

6. Intercom Function

Touch  **Intercom** icon on main menu to get into the intercom mode, you have 3 items to select: **Inner Broadcast**, **Inner Call** and **Name List Call (External Call)**.

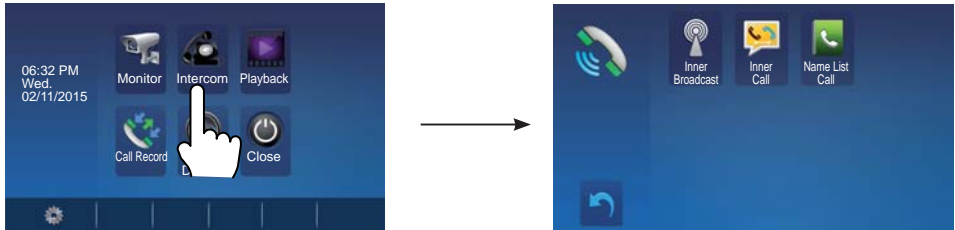

1. **Inner Broadcast:** If multi slave monitors are installed in the same apartment, select Inner Broadcast, all the other monitors will mandatory receive broadcast content at the same time, whichever slave monitor doesn't need to answer the broadcast, and whichever slave monitor also doesn't need to open the screen.
2. **Inner Call:** If multi slave monitors are installed in the same apartment, select Inner Call, all the other Monitors will ring at the same time, whichever Monitor answers the call, conversation is started and the other monitors will stop ringing at the same time.
3. **Name List Call (External Call):** To do an external call to the other apartment in 2 way kits. When selecting this option, apartment 1 can call apartment 2, and viceversa.

Press  icon to exit and enter main menu page.

7. Video/Picture Memory

Note: 1. The video/picture memory function is built into the monitor.



2. SD card must be formatted before use by monitor.

3. SD card is excluded in the kit.

Video/Picture Recording

Both Auto-Recording and Manual-Recording are available. And Auto-Recording is default. If receive a call, after 3s, the monitor will record one video (with SD card)/ picture (without SD card) for each calling automatically. Or you can touch  icon to record the visitor's video/image manually when the monitor is in monitoring or calling.

Video/Picture Playback

Touch  **Playback** icon on main menu, the recorded videos/pictures will be played on screen, please note that touch  icon to Start/Pause the videos recorded.

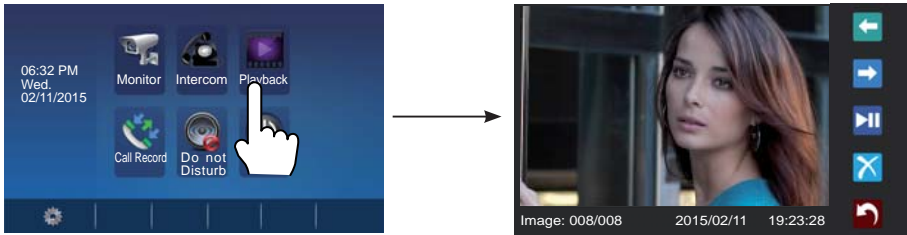

Note: When the system without SD card:



1. 118 pictures in inner memory
2. Manage each picture
3. Can be transferred to SD card.

When the system with SD card:

1. Up to 32G Micro SD card
2. Video & Audio record
3. Manage each video clips
4. Can be copied

8. Call Record Function

Call Record: All the calls concerning the monitor, including Door-station-to-monitor call, monitor-to-monitor call, will be recored and can be reviewed afterwards.

Touch  **Call Record** icon on main menu to get into the call record mode. When there are unread call records, arrow color red. Press the unread call record, and then touch  icon to play it.

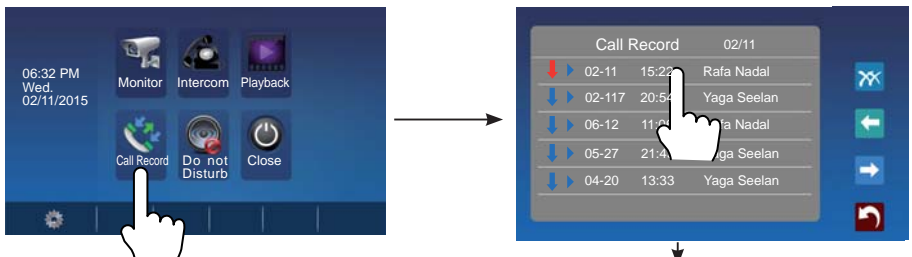

Note:

When there are several call records, the new ones delete automatically the oldest ones, so it is not necessary to delete them manually.



9. Do Not Disturb Function

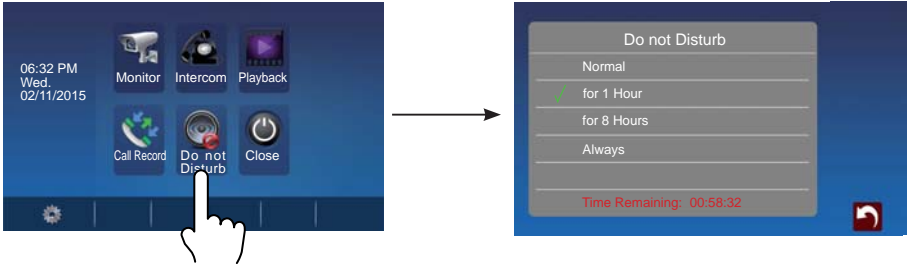

Touch  **Do Not Disturb** icon on main menu to get into the don't disturb mode, you have 4 item to select: **Normal**, **for 1 Hour**, **for 8 Hours** and **Always**. You can select the appropriate item according to your needs.



Note: When you select "for 1 Hour" or "for 8 Hours", bottom of the screen will display the remaining time.



10. Basic Setup Instructions

10.1 Sounds Settings

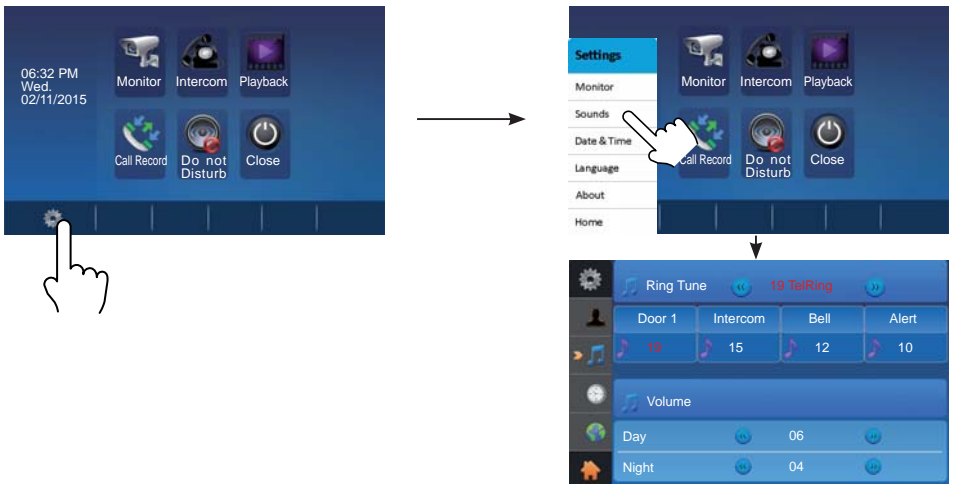
Touch  icon on main menu page, then select **"Sounds"** item to enter the sounds settings page. You can set a variety of ring tones on this page, (touch  icon to exit the setting and return main menu page).



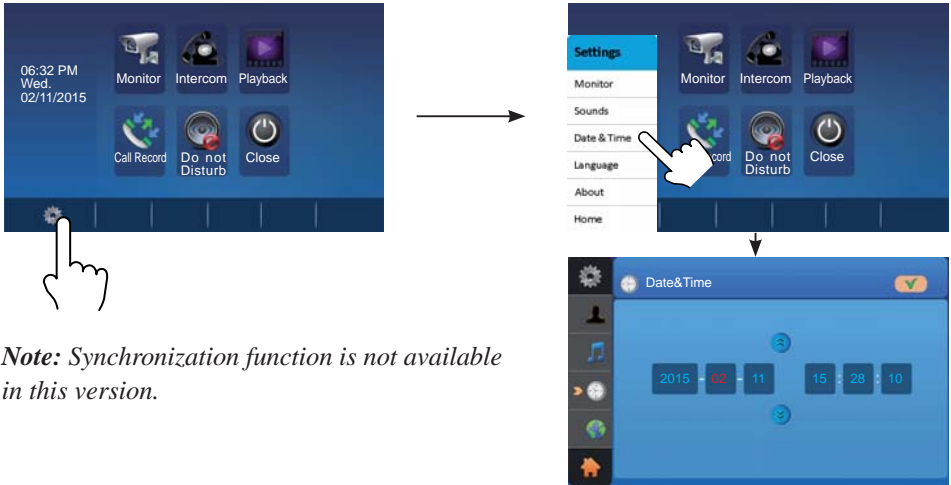

10.2 Date & Time Settings

Touch  icon on main menu page, then select "Date & Time" item to enter the date & time settings page. You can set the date & time on this page, (touch  icon to exit the setting and return main menu page).



Note: Synchronization function is not available in this version.



10.3 Language Settings

Touch  icon on main menu page, then select "Language" item to enter the language settings page. You can set the language on this page, (touch  icon to exit the setting and return main menu page).



Note: There are 16 different languages available in the monitor: English, Finnish, Hebrew, German, Arabic, Hungarian, Czech, Polish, Nederlands, Norwegian, French, Hindi, Turkish, Spanish, Russian and Portuguese.

10.4 Monitor (Rename outdoor panel & Monitor Time Settings)

Touch  icon on main menu page, then select "Monitor" item to enter the rename & monitor time settings page. You can set door station rename and monitor time set on this page, (touch  icon to exit the setting and return main menu page).

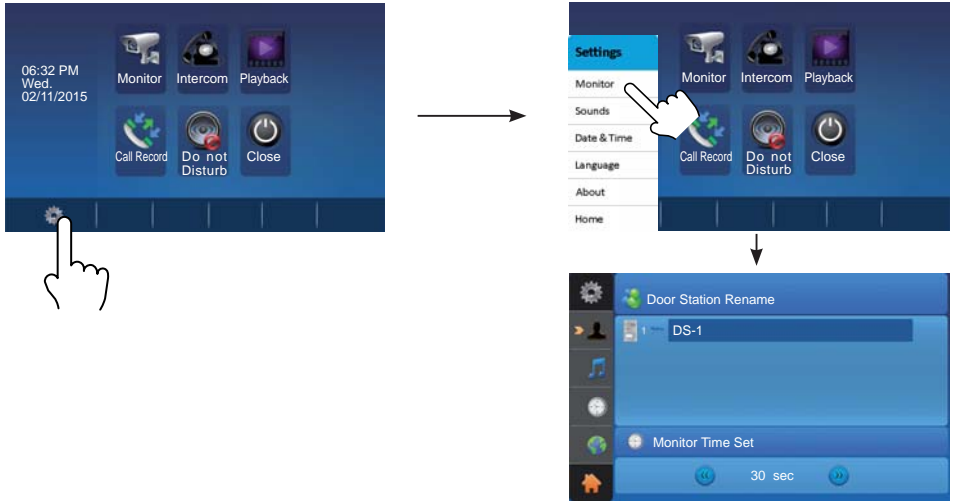

Note: If you want to rename, please touch the place of name, then it will turn keypad page, you can input your new name in this page.



10.5 Screen and Volume Adjustment

During monitoring or talking state, touch , the Adjust page will be displayed.

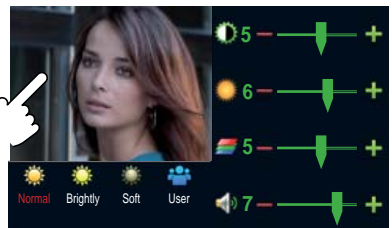

1. The Scene mode selection: Total 4 screen modes can be selected in sequence: **Normal**, **Brightly**, **Soft** and **User**. **When color, bright and contrast is modified, the scene will change automatically the scene mode at User.**







2. Note that all the modifications will be performed immediately after the operation. Touch the window of image to exit the adjust page.

11. Restore to Default (About)

The restore to default function allows the user to recover the settings to factory setting. Note that the restore to default operation will not change the setting and datas.

Enter main menu page and touch  icon, then select "About" item to enter the about settings page, touch  icon, the default settings will be loaded.

touch  icon to enter the Memo Information page, touch  and  icon to copy the pictures to SD card. Touch  and  icon to format SD card and restart.

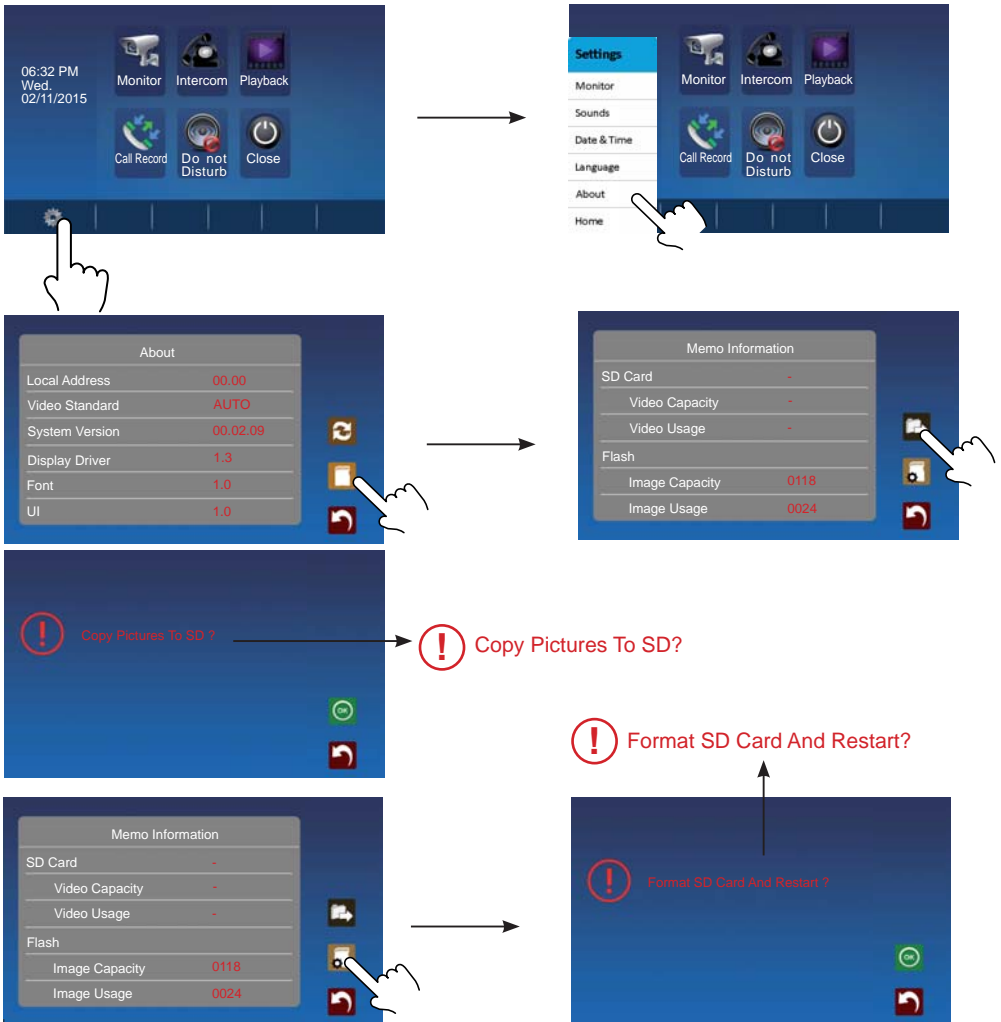

12. Monitor Parameter Setting

12.1 How to enter the installation setting page

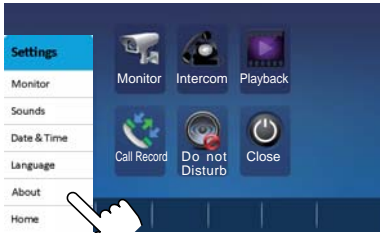

1. Touch  icon on main menu page, then select "About" item.

2. Touch  UNLOCK button and hold for 2s.

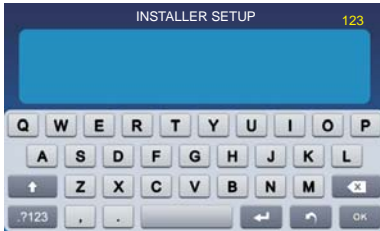

3. Access to a new screen that has a keypad to introduce the wished data. In following chapters the available and possible settings will be explained.

12.2 How to set date and time format

The system offers two methods of date and time.

The code number of 8008 is used to set the date format as month/date/year.

The code number of 8009 is used to set the date format as date/month/year.

The code number of 8012 is used to set the time format as 12 hour system.

The code number of 8013 is used to set the time format as 24 hour system.

12.3 How to set the unlock parameter

Door-lock type:

There are two working modes:

1. Door opener of Normal working: Unlocking mode = 0 (by default). The door remains open while the door opener is supplied.

2. Door opener of Inverted working: Unlocking mode = 1.

The door remains open while the door opener is not supplied.

Introducing the number 8010 the unlocking mode 0 is established.

Introducing the number 8011 the unlocking mode 1 is established.

Unlock time:

The unlock time can be changed by yourself at any time. It can be set from 1 to 99 seconds.

The code number from 8401 to 8499 are used to set the unlock time to 1~99 seconds.

13. System Wiring and Connections

13.1.1 One Way Connection

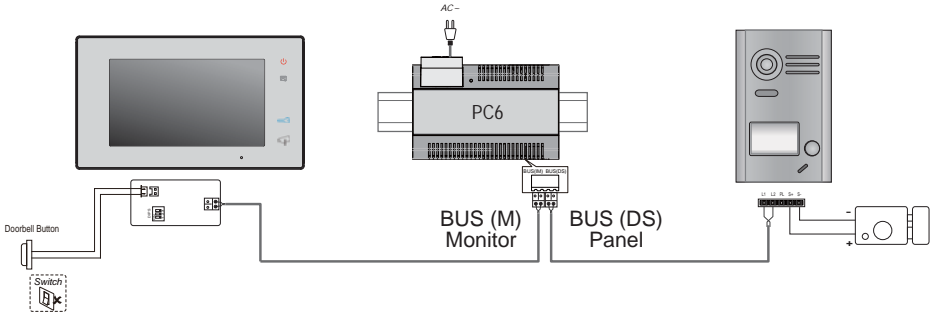

13.1.2 Two Ways Connection

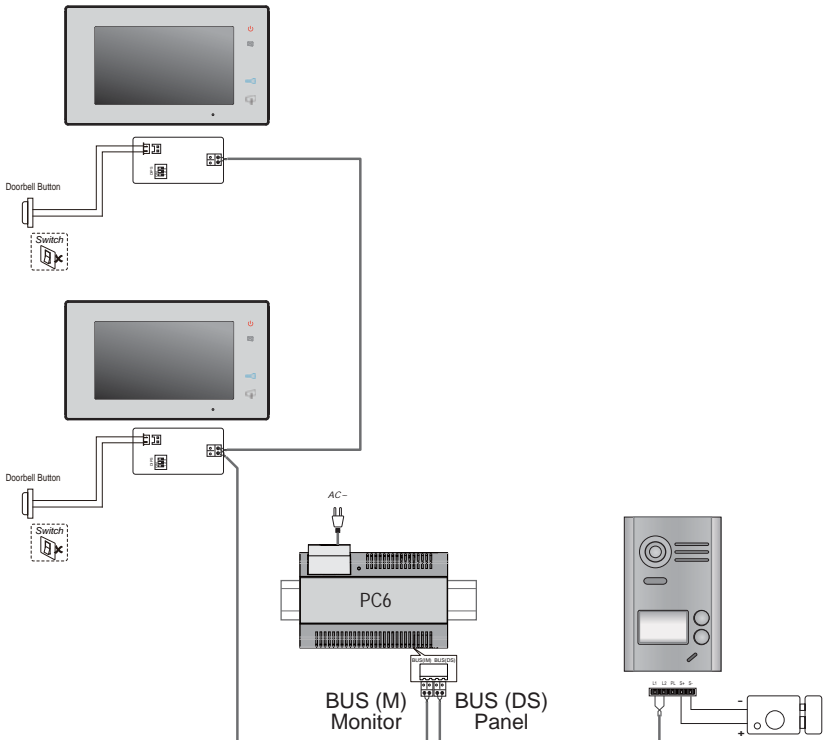

13.2 Electric Lock Connection

13.2.1 Door Lock Controlled with Internal Power

Note:

1. Electronic lock of normal operation door-locks type should be used.
2. The door lock is limited to 12V, and holding current must be less than 250mA.
3. The door lock control is not timed from Exit Button (EB).
4. The Unlock Mode Parameter of Monitor must be set to 0 (by default).
5. When it connect Electronic lock, the jumper position in 2-3.

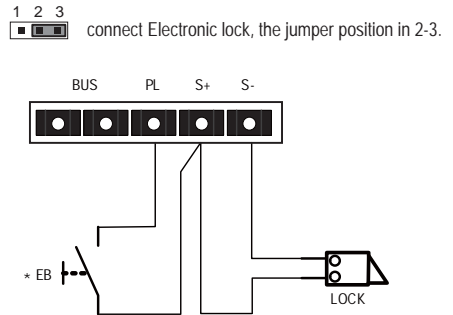

13.2.2 Door Lock Controlled with Dry Contact

Note:

1. The external power supply must be used according to the lock.
2. The jumper must be taken off before connecting.
3. Setup the Unlock Mode of Monitor for different lock types.
 - Normal operation door-locks type: Unlock Mode = 0 (by default).
 - Inverted operation door-locks type: Unlock Mode = 1.

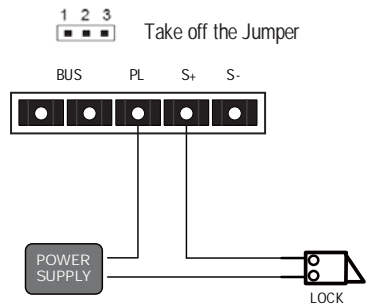

14. Setup

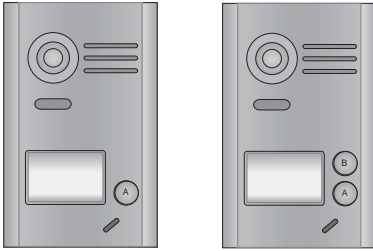

Note: For 1 way doorstation, open front cover to find button B.

14.1 Unlock Time Setting

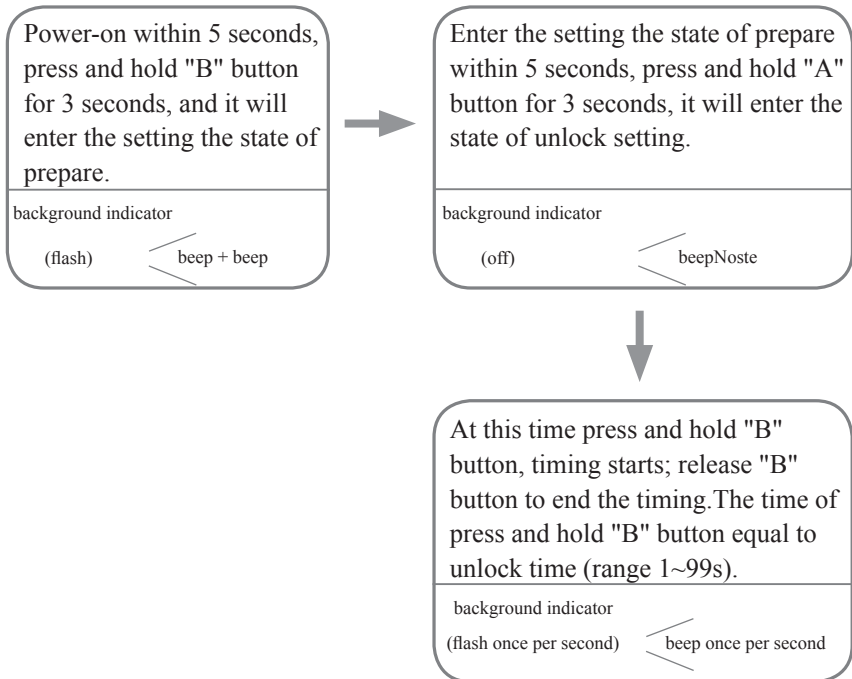

Note:1. There are two ways to set the unlock time:

- a) From monitor: explained in section 12.3 of the manual.
 - b) From doorpanel: explained in section 14.1 of the manual.
2. During timing, the background indicator flashes once per second, tone beeps once per second. Less than one second by one second calculation.

14.2 Call confirmation tone Setting

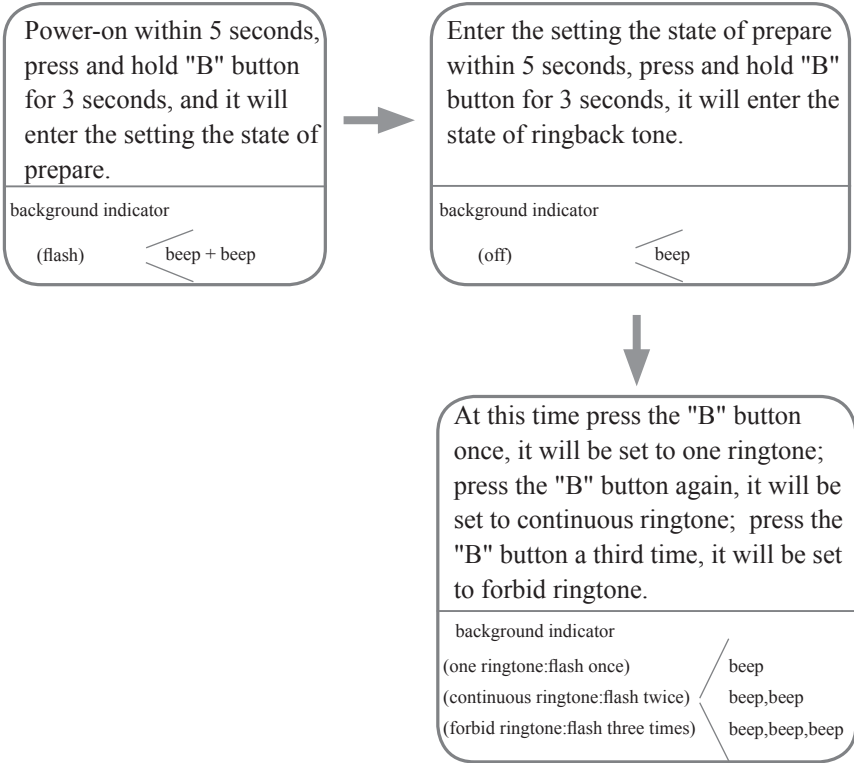

Note: The ringback tone will circulate at one ringtone➤ continuous ringtone➤ forbid ringtone.

15. Cables Requirements

The maximum distance of the wiring is limited in the DT system. Using different cables may also affect the maximum distance which the system can reach.

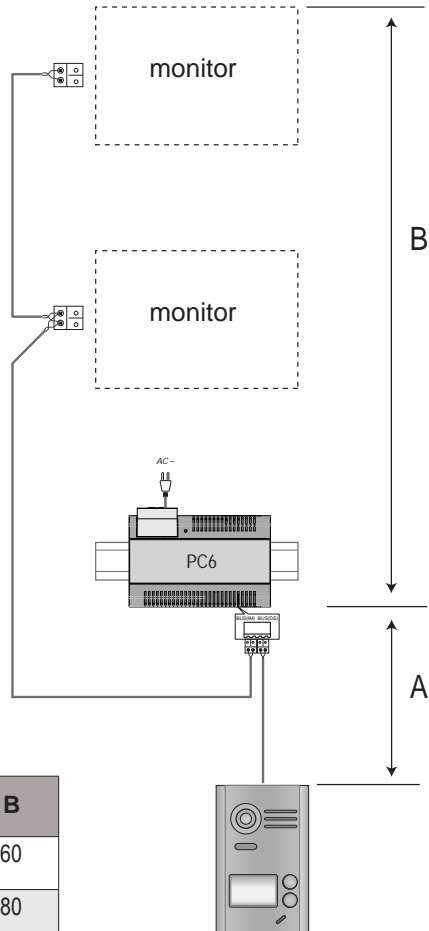

Cable Usage	A	B
Twisted cable 2x0.75 mm ²	60	60
Twisted cable 2x1 mm ²	80	80

16. Specification

- Power supply: 26VDC +/- 2
- Power consumption: Standby 12mA; Working 350mA (for monitor);
Standby 33mA; Working status 110mA (for door station).
- Monitor screen: 7 Inch digital color LCD
- Display Resolutions: 800*3(R, G, B) x 480 pixels
- Video signal: 1Vp-p, 75Ω, CCIR standard
- Wiring: 2 wires, non-polarity
- Lock Power supply: 12Vdc, 250mA (Internal Power);
- Unlocking time: 1~99s (Default 3s);
- Working temperature: -15°C ~ 55°C;
- Dimension for monitor: 131(H)×225(W)×18(D)mm
Dimension for door station: 145(H)×90(W)×23(D)mm (Without rainy cover).

17. Precautions

- 1) All components should be protected from violence vibration. And not allow to be impacted, knocked and dropped.
- 2) Please do the cleanness with soft cotton cloth, please do not use the organic impregnant or chemical clean agent. If necessary, please use a little pure water or dilute soap water to clean the dust.
- 3) Image distortion may occur if the video monitor is mounted too close to magnetic field e. g. Microwaves, TV, computer etc.
- 4) Please keep away the monitor from wet, high temperature, dust, caustic and oxidation gas in order to avoid any unpredictable damage.
- 5) Must use the right adaptor which is supplied by the manufacturer or approved by the manufacturer.
- 6) Pay attention to the high voltage inside the products, please refer service only to a trained and qualified professional.



Technical document published for information purposes by FERMAX ELECTRÓNICA. FERMAX, in a policy of ongoing improvement, reserves the right to modify the contents of this document and the feature of the products referred to herein at any time and with no prior notice.

Any such modifications shall be reflected in subsequent editions of this document.

1. Moniteur

Boutons et fonctions

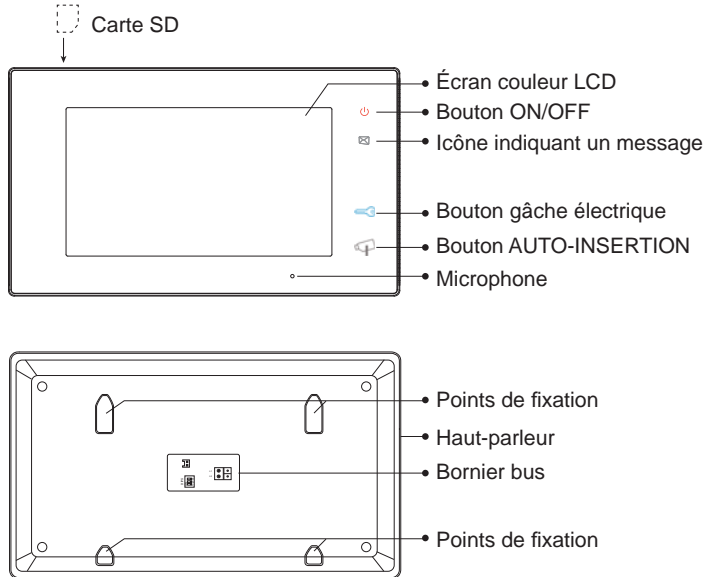

Fonctions

Écran LCD	Présente l'image vidéo de la caméra de la platine.
Bouton ON/OFF	Allume/éteint l'écran (menu) en appuyant dessus.
Icône indiquant un message	Allumé si un message a été reçu et qu'il n'a pas encore été lu.
Bouton gâche électrique	Appuyer dessus pour ouvrir la porte.
Bouton AUTO-INSERTION	Appuyer dessus pour établir une communication main-libres avec le visiteur. Moniteur en veille, appuyer dessus pour effectuer une insertion automatique (auto-allumage) de la caméra de la platine de rue.
Microphone	Reçoit le son de la voix de l'utilisateur.
Bouton pour raccrocher	Sert à mettre fin à la communication du moniteur.
Connecteurs	Terminaux du bus, sonnettes et commutateurs DIP .
Haut-parleur	Canal du son moniteur-platine.

Réglages COMMUTATEURS DIP

Commutateurs DIP	Configuration	Description
DIP1&2		Réservé. Laisser sur la position par défaut.
DIP3		Position OFF. Si le moniteur se trouve sur une position intermédiaire.
		Position ON. Si le moniteur se trouve à la fin de l'installation (en dernier).

2. Platine

Boutons et fonctions

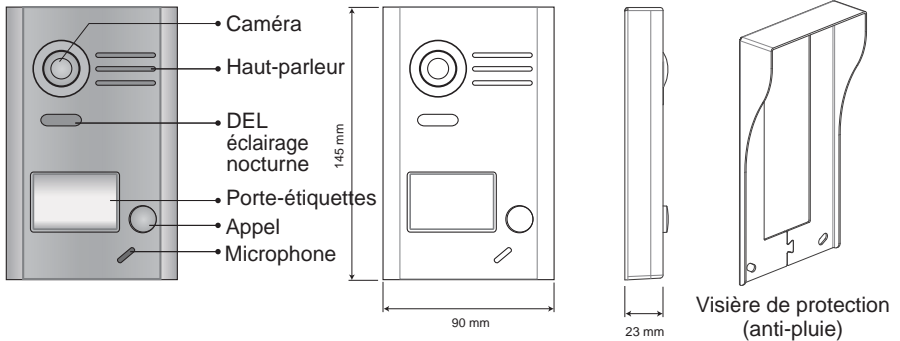

Description des terminaux

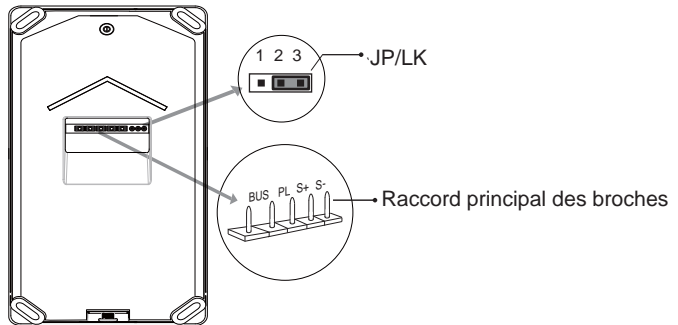

- JP/LK : cavalier (jumper) pour sélectionner le type de gâche*.
- Raccord principal des broches : pour raccorder le bus et la gâche*.
- BUS : raccordement du bus (alimentation, données, audio et vidéo), sans polarité.
- PL : entrée alimentation externe, raccorder le positif (alimentation +).
- S+ : raccordement (+) gâche*.
- S- : raccordement (-) gâche*. Cette borne n'est pas raccordée si la gâche* est alimentée par le biais d'une alimentation externe.

REMARQUE : pour tous les détails concernant la gâche, voir les points 13.2.1 et 13.2.2.

3. Installation

3.1 Installation du moniteur

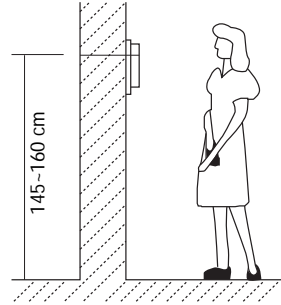
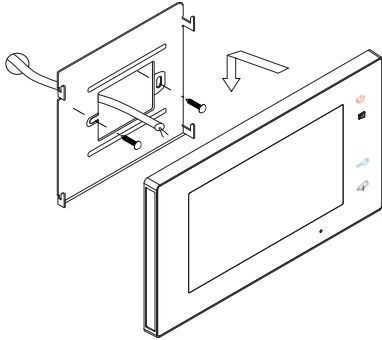

1. Utilisez les vis pour fixer le support de montage au boîtier (accessoires fournis avec le support). Pour la fixation de ce support, il faut deux vis 4x25. Raccordez les connecteurs destinés au raccordement du bus.
2. Reliez correctement le bus (câble) au moniteur (voir au chapitre 13 Schémas d'installation). Accrochez ensuite solidement le moniteur dans son support.

3.2 Installation de la platine

1. Installation avec visière de protection

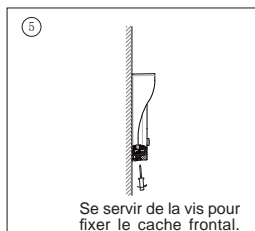
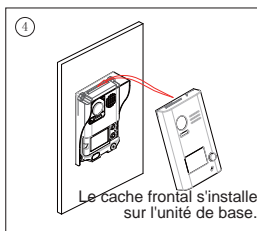
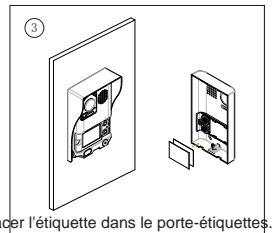
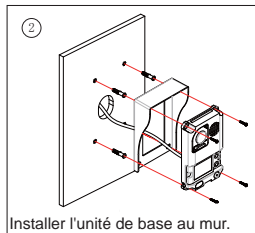
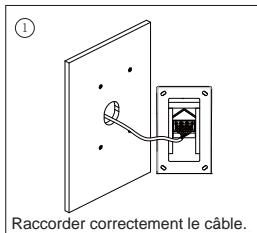

4. Mise en place de l'étiquette dans le porte-étiquettes

Retirez le cache plastique afin d'ouvrir la partie transparente du porte-étiquettes où se trouve l'étiquette. Placez ensuite l'étiquette et remettez le porte-étiquettes à son emplacement initial.

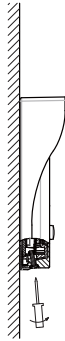

ÉTAPE 1
Dévisser la platine.

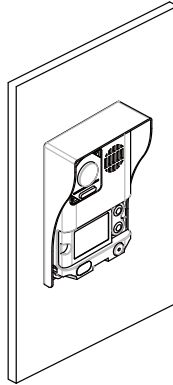

ÉTAPE 2
Placer l'étiquette.

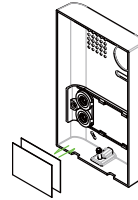

5. Instructions concernant le fonctionnement

5.1 Menu principal

Le moniteur étant en veille, appuyez n'importe où sur l'écran du moniteur ; le menu principal s'affiche comme sur l'image.



5.2 Fonctionnement de base de la gâche électrique

1. En appuyant sur le bouton-poussoir **APPEL** sur la platine de rue, une tonalité est émise aussi bien au niveau de la platine de rue que du moniteur ; l'écran s'allume.
2. Appuyez sur le bouton  **AUTO-INSERTION** du moniteur ou appuyez sur l'icône  de l'écran afin de pouvoir parler avec le visiteur. Le canal audio s'active et le tout fonctionne en mode mains-libres. La communication est automatiquement coupée au bout de 90 secondes ou auparavant en appuyant sur le bouton  **AUTO-INSERTION**. Si aucune communication n'est établie avec la platine de rue, le moniteur s'éteindra automatiquement au bout de 30 s.
3. Si vous recevez un appel depuis la platine de rue, il est possible d'ouvrir la porte à tout moment en appuyant sur le bouton  **GÂCHE** ou en appuyant sur l'icône .
4. Si le moniteur est en veille, appuyez sur le bouton  **AUTO-INSERTION** ou appuyez sur l'icône du moniteur  sur l'écran du menu principal ; l'image de la caméra apparaît automatiquement.

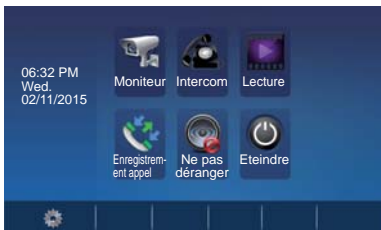

6. Fonction Intercom

Appuyez sur l'icône **Intercom**  du menu principal afin d'accéder à la fonction Intercom. Cette fonction dispose de 3 options : **Diffusion interne, Appel interne et Appeler le nom sur la liste..**

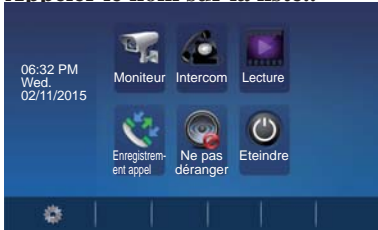

1. **Diffusion interne** : si plusieurs moniteurs sont installés dans un même logement et que l'on sélectionne cette option, tous les moniteurs déclenchent leur haut-parleur en même temps. On peut ainsi entendre le message diffusé. Les moniteurs n'ont pas à répondre. L'écran ne s'active pas non plus.
2. **Appel interne** : si plusieurs moniteurs sont installés dans un même logement et que l'on sélectionne cette option, tous les moniteurs sonnent en même temps. N'importe quel moniteur peut prendre l'appel. À partir du moment où un moniteur prend l'appel, les autres moniteurs arrêtent de sonner.
3. **Appeler le nom sur la liste** : pour contacter un autre logement lorsque le kit possède deux lignes. Si l'on sélectionne cette option, le logement 1 peut appeler le logement 2 et vice-versa.

Appuyez sur l'icône  pour quitter cette fonction et accéder à l'écran du menu principal.



7. Mémoire vidéo / images (photos)

- REMARQUE** : 1. La fonction mémoire des vidéos et photos est intégrée dans le moniteur.
2. Avant de l'utiliser sur le moniteur, la carte SD doit être formatée.
3. La carte SD n'est pas comprise dans le kit.

Enregistrement vidéo / photos

Sont disponibles les options d'enregistrement automatique et manuel (quel que soit le type de fonctionnement, l'enregistrement dure 15 secondes, le son est également enregistré dans les deux sens s'il est activé). L'enregistrement automatique est l'option sélectionnée par défaut. Lors d'un appel, le moniteur effectue automatiquement, au bout de 3 secondes, un enregistrement vidéo (s'il y a une carte SD) ou une photo (s'il n'y a pas de carte SD). Lorsque le moniteur sonne ou qu'il y a une image, il est également possible d'appuyer sur l'icône  afin d'enregistrer une vidéo ou de faire une photo au visiteur.

Lecture vidéo / photos

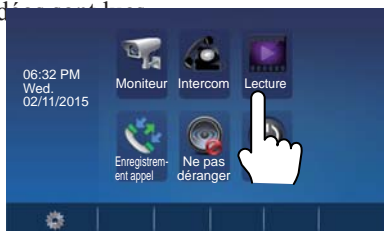

Appuyez sur l'icône **Lecture**  du menu principal afin de voir les vidéos/photos. Ces dernières apparaîtront sur l'écran du moniteur. Plusieurs icônes tactiles sont disponibles sur l'écran pour leur manipulation. En appuyant sur l'icône Démarrage/Pause , les vidéos sont...



- Remarque :** sans carte SD : 1. 118 photos dans la mémoire interne.
2. Gestion des photos.
3. Peuvent être transférées vers une carte SD.
- avec carte SD : 1. Jusqu'aux cartes micro SD de 32 Go.
2. Lecture des images et du son.
3. Gestion des vidéos.
4. Peuvent être copiées.

8. Fonction Enregistrement appel

Enregistrement appel : tous les appels concernant le moniteur (y compris les appels de la platine au moniteur et d'un moniteur à un autre) sont enregistrés et peuvent être consultés ultérieurement.

Appuyez sur l'icône **Enregistrement appel**  du menu principal afin d'accéder à cette option. S'il y a des enregistrements d'appel non lus, cela est indiqué au moyen d'une flèche rouge. Sélectionnez l'enregistrement d'appel non lu et appuyez alors sur l'icône  pour pouvoir le voir.

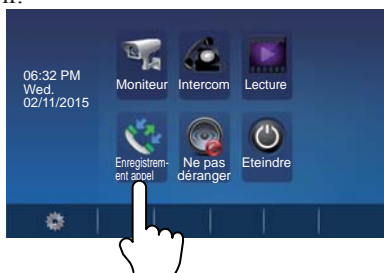

- Remarque :**
Lorsqu'il y a beaucoup d'enregistrements, les plus récents suppriment automatiquement les plus anciens. Il n'est donc pas nécessaire d'effacer les enregistrements.

9. Fonction Ne pas déranger

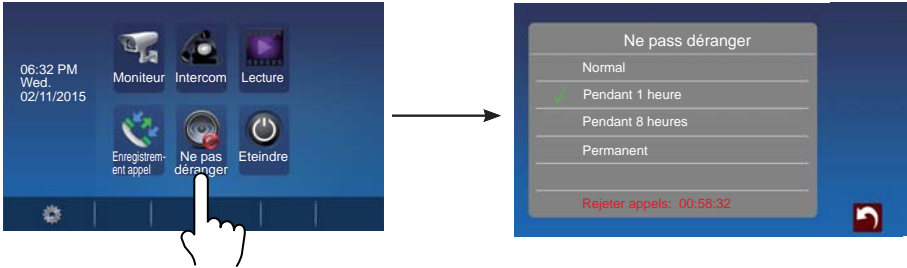

Appuyez sur l'icône Ne pas déranger  du menu principal pour accéder à la fonction Ne pas déranger. Cette fonction dispose de 4 options : **Normal**, **pendant 1 heure**, **Pendant 8 heures** et **Permanent**. Sélectionnez l'option appropriée en fonction des besoins.



Remarque : le temps restant apparaît en bas de l'écran si l'on sélectionne « Pendant 1 heure » ou « Pendant 8 heures ».



10. Instructions concernant la configuration de base

10.1 Réglages du son

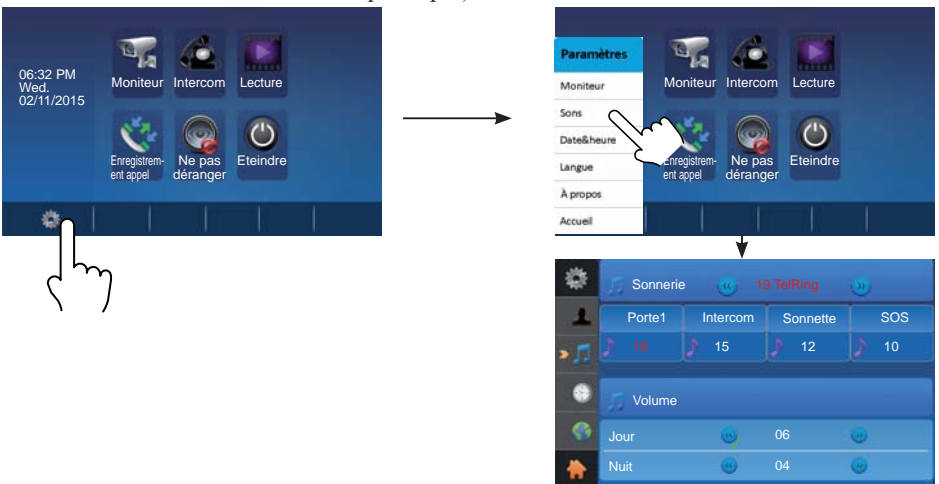
On accède au menu de configuration en appuyant sur l'icône  du menu principal. Sélectionnez l'option « Sons » pour accéder aux réglages des sons. Dans cette option, il est possible de configurer de nombreux paramètres (appuyez sur l'icône  pour quitter cet écran et revenir à celui du menu principal).



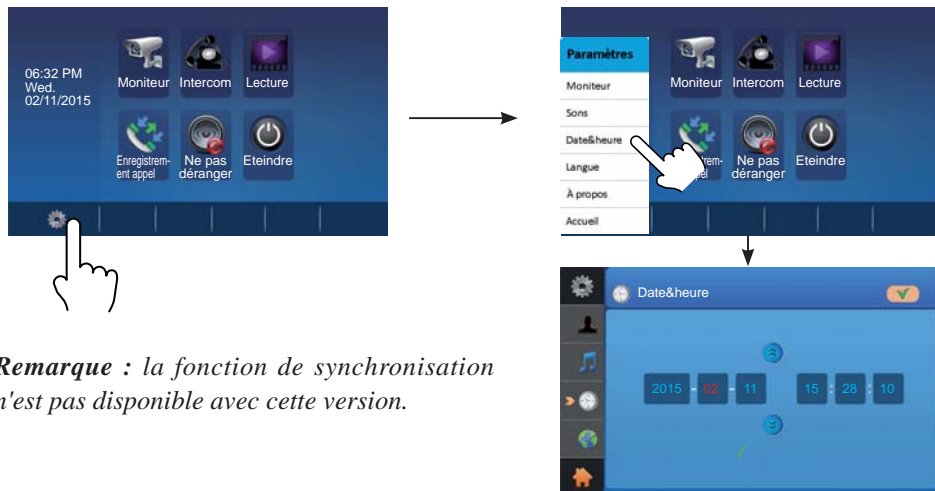

10.2 Réglages de la date et de l'heure

On accède au menu de configuration en appuyant sur l'icône  du menu principal. Sélectionnez l'option « **Date&heure** » pour accéder aux réglages de l'heure. Dans cette option, il est possible de configurer la date et l'heure (appuyez sur l'icône  pour quitter cet écran et revenir à celui du menu principal).



Remarque : la fonction de synchronisation n'est pas disponible avec cette version.

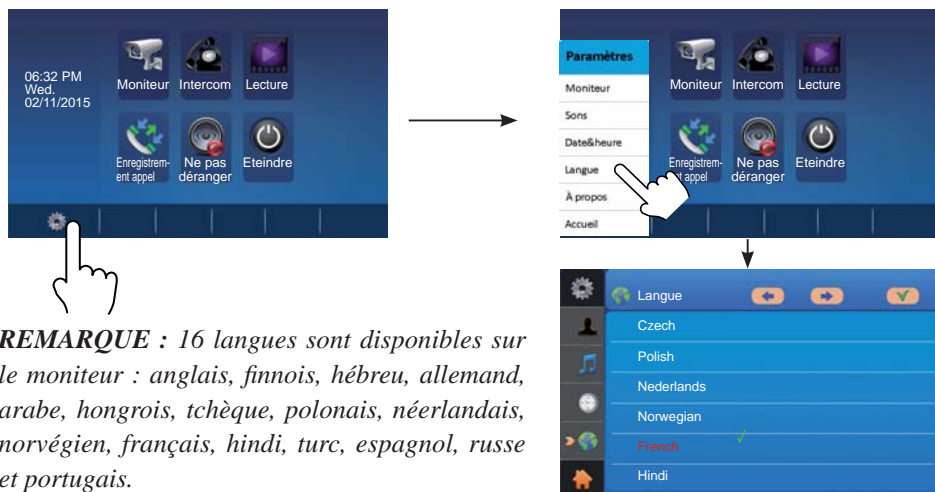

10.3 Réglages de la langue

On accède au menu de configuration en appuyant sur l'icône  du menu principal. Sélectionnez l'option « **Langue** » pour accéder aux différentes langues disponibles. Sélectionnez la langue de votre choix (appuyez sur l'icône  pour quitter cet écran et revenir à celui du menu principal).



REMARQUE : 16 langues sont disponibles sur le moniteur : anglais, finnois, hébreu, allemand, arabe, hongrois, tchèque, polonais, néerlandais, norvégien, français, hindi, turc, espagnol, russe et portugais.

10.4 Moniteur (renommer platine et contrôler réglage de l'heure du moniteur)

On accède au menu de configuration en appuyant sur l'icône  du menu principal. Sélectionnez l'option « **Moniteur** ». Dans cette option, il est possible de renommer la platine et de contrôler le réglage de l'heure (appuyez sur l'icône  pour quitter cet écran et revenir à celui du menu principal).

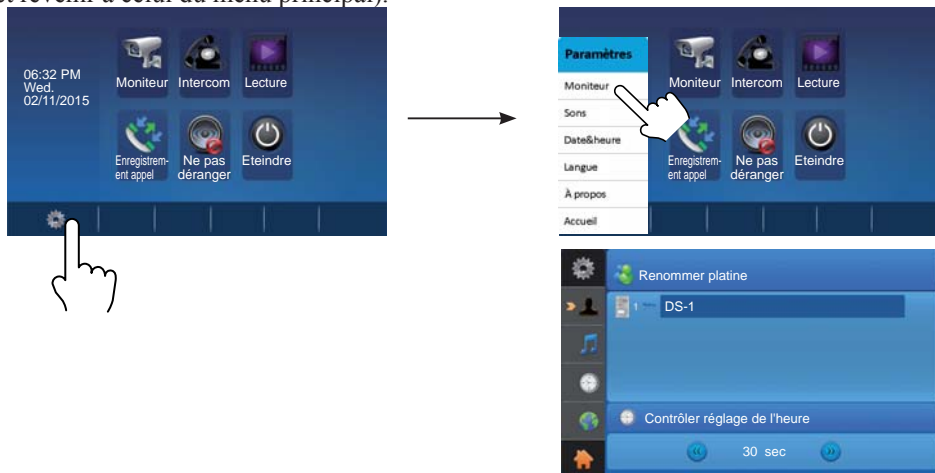

Remarque : si vous souhaitez renommer la platine, appuyez sur l'étiquette de la platine. Un nouvel écran, avec un clavier pour la saisie des données, apparaît. ↓



10.5 Réglages de l'écran et du volume

Lors d'un appel ou d'une communication avec la platine, cliquez sur l'icône . On voit alors l'écran permettant d'effectuer les réglages concernant l'image vidéo et le volume.

1. La fonction Sélection mode de scène dispose de 4 options : **Normal**, **Brillant**, **Doux** et **Utilisateur**. Lorsqu'on modifie la **couleur**, la **luminosité** ou le **contraste**, la scène passe automatiquement au mode de scène **Utilisateur**.

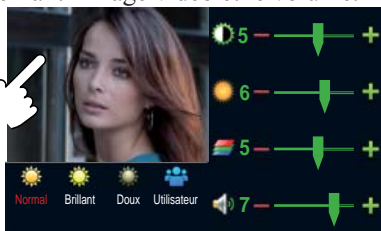





2. Toutes les modifications sont effectuées immédiatement après l'opération venant d'être réalisée. Cliquez sur la fenêtre de l'image pour quitter l'écran des réglages.

11. Rétablissement des valeurs par défaut (À propos)

Il est possible de rétablir les paramètres du moniteur sur les valeurs usine par défaut en sélectionnant l'option « À propos ». Le retour aux paramètres prédéfinis ne modifiera ni les réglages ni les données.

On accède au menu de configuration en appuyant sur l'icône  du menu principal. Sélectionnez l'option « À propos » afin d'accéder aux différents écrans de réglages.

Cliquez sur l'icône  et la configuration par défaut sera mise en place.

Appuyez sur l'icône  pour accéder aux informations de la mémoire. Appuyez sur les icônes  et  pour copier les images sur la carte SD. Appuyez sur les icônes  et  pour formater la carte SD et réinitialiser.

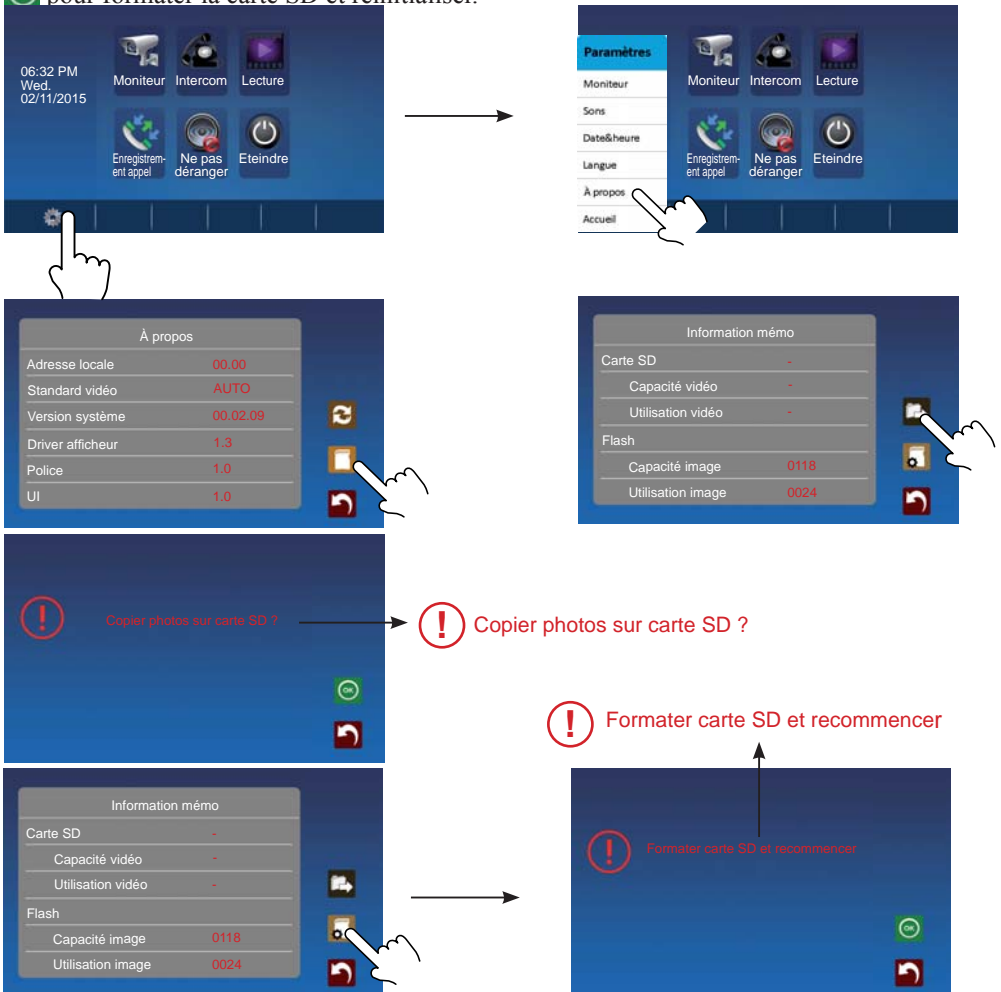

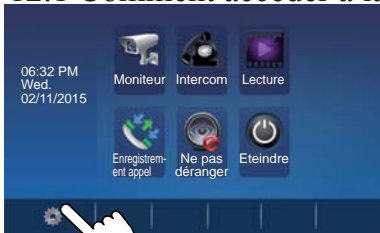

12. Réglages des paramètres du moniteur

12.1 Comment accéder à la page de configuration de l'installation

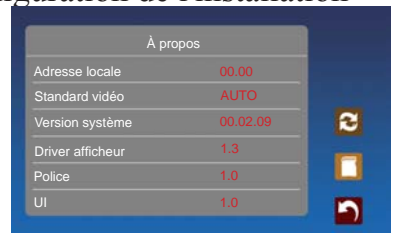

1. Appuyez sur l'icône  du menu principal et sélectionnez « **A propos** ».



2. Appuyez sur le bouton **GÂCHE**  pendant 2 secondes.

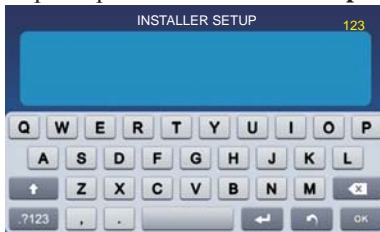

3. On accède à un nouvel écran qui propose un clavier pour saisir les données à configurer. Les configurations possibles sont présentées dans les chapitres suivants.

12.2 Comment régler le format de la date et de l'heure

Le système propose deux formats de date et d'heure.

Si l'on saisit le numéro 8008, on a le format de date suivant : mois/jour/année.

Si l'on saisit le numéro 8009, on a le format de date suivant : jour/mois/année.

Si l'on saisit le numéro 8012, le format de l'heure est présenté comme système des 12 heures.

Si l'on saisit le numéro 8013, le format de l'heure est présenté comme système des 24 heures.

12.3 Comment saisir le type de gâche et le temps d'activation

Type de gâche et fonctionnement :

Il existe deux modes de fonctionnement :

1. Gâche à fonctionnement normal : mode déverrouillage = 0 (par défaut). *Permet d'ouvrir la porte quand la gâche est alimentée.*

2. Gâche à fonctionnement inversé : mode déverrouillage = 1
Permet d'ouvrir la porte quand la gâche n'est plus alimentée.

Si l'on saisit le numéro 8010, on a le mode de déverrouillage 0.

Si l'on saisit le numéro 8011, on a le mode de déverrouillage 1.

Temps d'activation de la gâche électrique :

Le temps d'activation de la gâche peut être modifié à tout moment. On peut régler le temps entre 1 et 99 secondes.

Les numéros allant de 8401 à 8499 servent à régler le temps entre 1 et 99 secondes.

13. Schémas d'installation

13.1.1 Kit 1 ligne

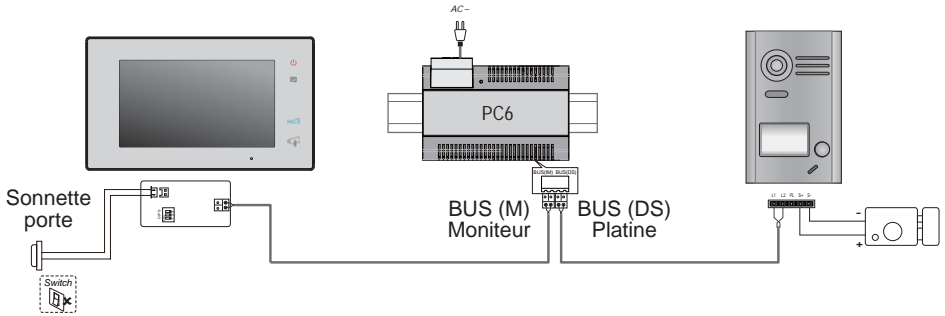

13.1.2 Kit 2 lignes

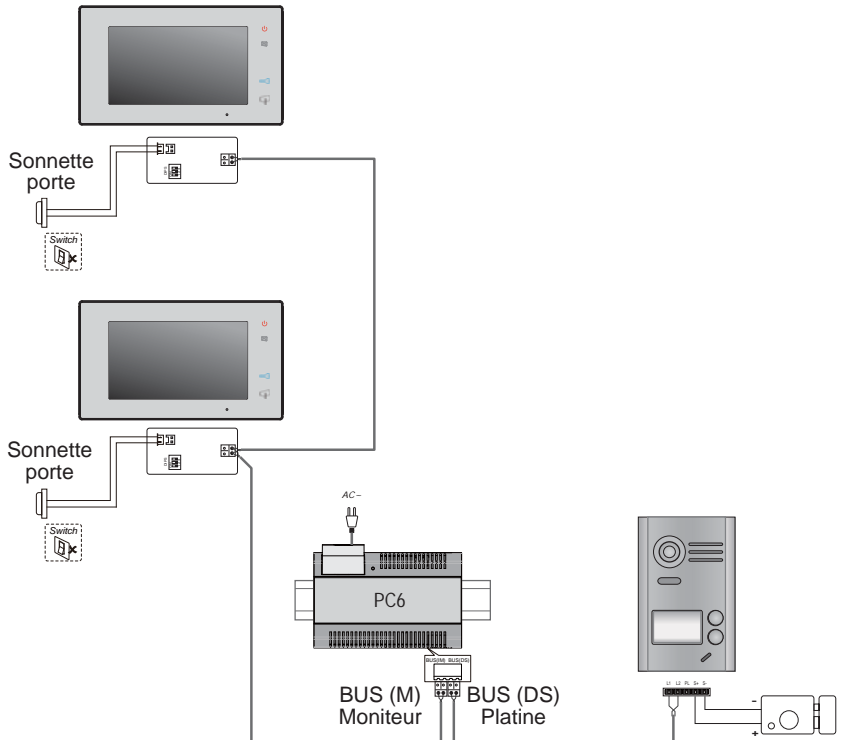

13.2 Raccordement de la gâche électrique

13.2.1 Raccordement de la gâche à l'alimentation comprise dans le kit

REMARQUE :

1. Il faut raccorder une gâche à fonctionnement normal.
2. La gâche doit fonctionner à 12 Vcc, avec une consommation maximale de 250 mA.
3. Le bouton-poussoir de sortie n'est pas temporisé (EB).
4. Le mode de la gâche doit être programmé en tant que mode de déverrouillage = 0 (par défaut). Voir chapitre 12.3.
5. Le cavalier de la platine JP/LK qui permet de sélectionner le type de gâche doit être sur la position 2-3 lorsqu'on utilise ce type de gâche et que l'on effectue ce raccordement.

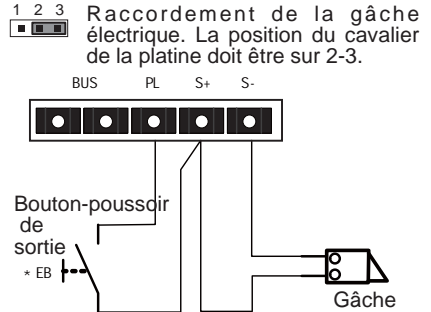

13.2.2 Raccordement de la gâche via un relais sans potentiel

Remarque :

1. Le raccordement doit se faire par le biais d'une alimentation externe conforme à la consommation de la gâche choisie.
2. Le cavalier de la platine JP/LK doit être retiré avant d'effectuer ce type de raccordement.
3. Établir le mode de la gâche raccordée (voir chapitre 12.3).
 - Gâche à fonctionnement normal : mode déverrouillage = 0 (par défaut).
 - Gâche à fonctionnement inversé : mode déverrouillage = 1

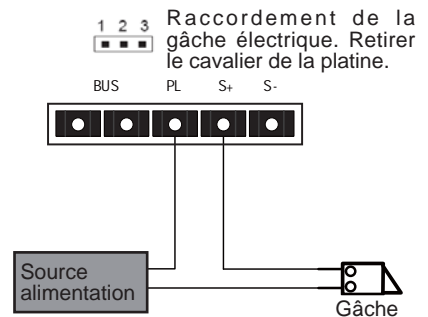

14. Mise en marche

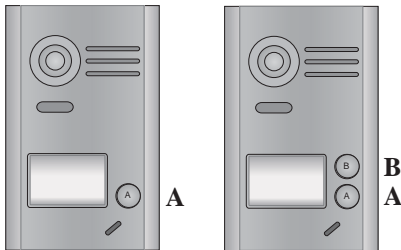

Remarque : sur une platine à 1 bouton-poussoir, ouvrir le cache frontal pour rechercher le bouton-poussoir B.

14.1 Réglages du temps d'activation de la gâche

Mettez le courant et, avant que 5 secondes ne se soient écoulées, appuyez sur le bouton-poussoir « B » pendant 3 secondes. L'on accède au mode programmation.

Indications du porte-étiquettes

(clignote) \ bip + bip

En mode programmation, appuyez sur le bouton-poussoir « A » pendant 3 secondes. L'on accède au mode Réglages du temps d'activation de la gâche.

Indications du porte-étiquettes

(éteint) \ bip

Appuyez à ce moment sur le bouton-poussoir « B » et maintenez-le enfoncé ; la **temporisation** commence. Relâchez le bouton-poussoir « B » pour y mettre fin. La durée pendant laquelle le **bouton-poussoir « B » est maintenu enfoncé est identique au temps programmé** (page 1~99 secondes).

Indications du porte-étiquettes

(clignote une fois par seconde) \ bip une fois par seconde

- Remarques :**
1. Il y a deux façons de programmer le temps de la gâche :
 - a) Depuis le moniteur : expliquée au chapitre 12.3 du manuel.
 - a) Depuis la platine de rue : expliquée au chapitre 14.1 du manuel.
 2. Pendant la temporisation, le porte-étiquettes clignote et des bips sont émis une fois par seconde.

14.2 Réglage de la confirmation de la tonalité d'appel sur la platine

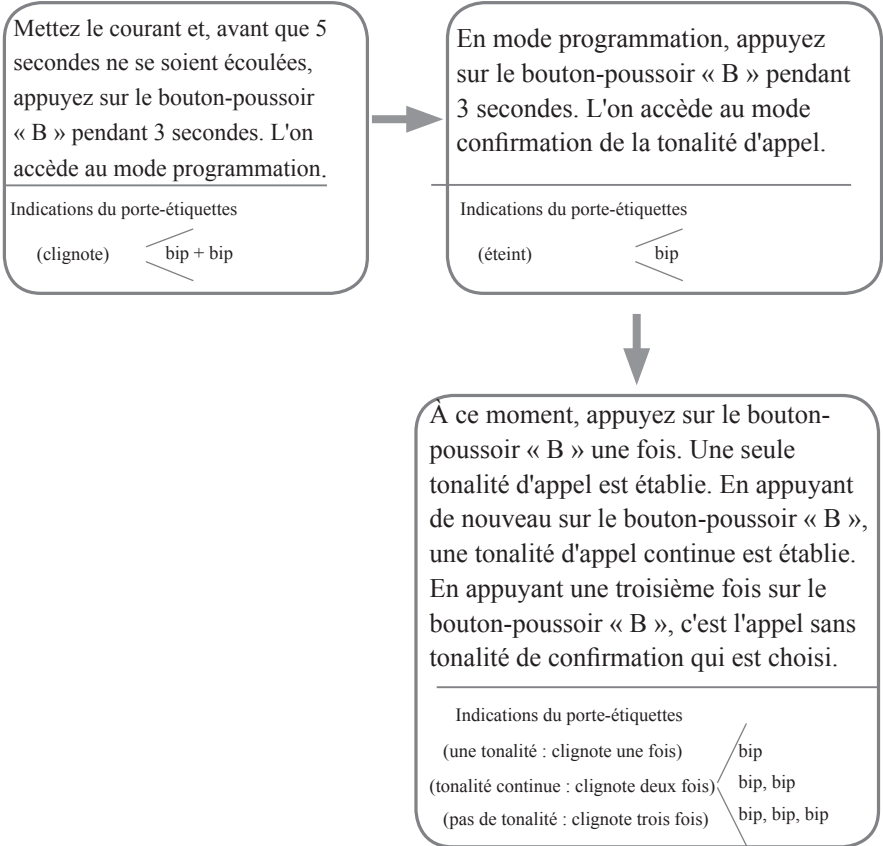

Remarque : la confirmation de la tonalité d'appel suit la séquence suivante → une tonalité → tonalité continue → pas de tonalité de confirmation.

15. Conditions requises pour le câblage

Dans le système, la distance maximale du câble est limitée (voir tableau des sections-distances et schéma unifilaire).

Schéma unifilaire



Tableau sections/distances

Sections/distances	A	B
Câble torsadé 2x0,75 mm ²	60	60
Câble torsadé 2x1 mm ²	80	80

16. Caractéristiques techniques

- Alimentation : 26 VCC +/- 2
- Consommation : en veille 12 mA ; activé 350 mA (moniteur)
en veille 33 mA ; activée 110 mA (platine)
- Écran moniteur : écran numérique couleur LCD 7 pouces
- Résolution de l'écran : 800*3 (R, G, B) x 480 pixels
- Signal vidéo : 1 Vp-p, 75 Ω , CCIR standard
- Câblage : 2 fils sans polarité
- Alimentation gâche électrique : 12 Vcc, 250 mA (avec l'alimentation fournie dans le kit)
- Temps d'activation de la gâche électrique : 1~99 s (par défaut 3 secondes)
- Température de service : -15 °C ~ 55 °C
- Dimensions du moniteur : 131 (hauteur) \times 225 (largeur) \times 18 (profondeur) mm
- Mesures de la platine : 145 (hauteur) \times 90 (largeur) \times 23 (profondeur) mm (sans visière de protection)

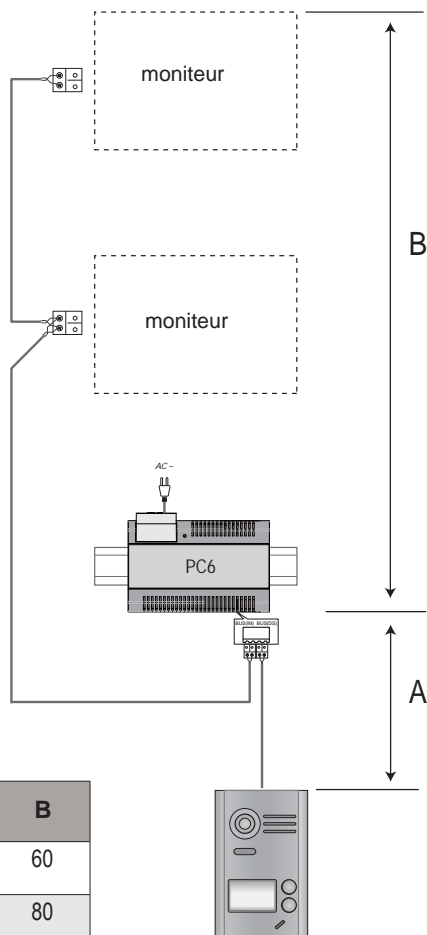
17. Précautions à prendre

- 1) Tous les éléments du kit doivent être protégés face à de violentes vibrations Ils ne doivent subir ni impacts, ni coups, ni chutes.
- 2) Nettoyer avec un chiffon doux en coton. Ne pas utiliser de produits chimiques ou abrasifs. Si besoin, humidifier le chiffon avec de l'eau pure ou avec de l'eau diluée avec un peu de savon pour nettoyer la poussière et les saletés.
- 3) L'image vidéo peut se voir déformée si le moniteur est installé trop près de champs magnétiques (micro-ondes, télé, PC, etc.)
- 4) Afin d'éviter tout éventuel endommagement, tenir le moniteur à l'écart d'environnements humides, caustiques, à l'écart de la poussière, de gaz oxydants, de hautes températures, etc.
- 5) Pour l'alimentation du matériel, utiliser l'alimentation fournie dans le kit.
- 6) Avertissement : haute tension à l'intérieur du matériel, consulter un personnel qualifié et spécialisé.



Publication technique à caractère informatif éditée par FERMAX ELECTRÓNICA.

Conformément à sa politique de perfectionnement continu, FERMAX se réserve le droit de modifier, à tout moment et sans préavis, le contenu de ce document ainsi que les caractéristiques des produits auxquels il est fait référence.

Toutes les modifications seront indiquées dans les éditions suivantes.